

Tablet Bilgisayar Kullanma Kılavuzu

GTB 801



FOR A GOOD REASON

GRUNDIG

YASAL UYARI

Bu cihaz yoluyla erişilebilen bazı içerik ve hizmetler üçüncü şahıslara ait olup telif hakkı, patent, ticari marka ve/veya diğer fikri mülkiyet kanunları ile korunmaktadır. Bu içerik ve hizmetler yalnızca ticari olmayan şahsi kullanıma yönelik olarak sunulmaktadır. Hiçbir içerik veya hizmetli, içeriğin sahibi veya hizmetin sağlayıcısının izin vermediği biçimde kullanamazsınız. Yukarıdaki hükümleri sınırlamaksızın, geçerli içerik sahibi veya hizmet sağlayıcısı tarafından açıkça izin verilmedikçe, bu cihaz yoluyla sunulan hiçbir içerik veya hizmeti değiştiremez, kopyalayamaz, yeniden yayımlayamaz, yükleyemez, postalayamaz, iletemez, çeviremez, satamaz, türetilmiş eserler oluşturamaz, kötüye kullanamaz veya hiçbir biçimde ya da ortamda dağıtamazsınız.

“ÜÇÜNCÜ ŞAHSA AIT İÇERİK VE HİZMETLER “OLDUĞU GİBİ” SUNULUR. ARÇELİK BU ŞEKİLDE SUNULAN İÇERİK VEYA HİZMETİ, HİÇBİR AMAÇLA, AÇIK VEYA KAPALI BİR İFADE İLE GARANTİ ETMEMEKTEDİR. ARÇELİK AÇIKÇA BELİRLİ BİR AMACA UYGUNLUK VEYA SATILMA GARANTİLERİ DAHİL OLMAK ÜZERE ANCAK BUNLARLA SINIRLI OLMAMAK KAYDIYLA, ZİMNİ TÜM GARANTİLERİ REDDEDER. ARÇELİK BU CİHAZ YOLUYLA SUNULAN HİÇBİR İÇERİK VEYA HİZMETİN DOĞRULUĞU, GEÇERLİLİĞİ, GÜNCELLİĞİ, YASALLIĞI VEYA EKSİKSİZLİĞİNİ GARANTİ ETMEMEKTE OLUP İHMALKARLIK DAHİL OLMAK ÜZERE HİÇBİR DURUMDA, BİR SÖZLEŞMEYE TABİ OLARAK YADA OLMADAN, BU TÜR HASAR İHTİMALİ BİLDİRİLMİŞ OLSA BİLE SİZİN VEYA ÜÇÜNCÜ BİR ŞAHSIN HERHANGİ BİR İÇERİK VEYA HİZMETİ KULLANMASININ BİR SONUCU OLARAK VEYA İÇERİLEN BİLGİLERLE BAĞLANTILI OLARAK YA DA BUNLARDAN KAYNAKLANAN DOĞRUDAN, DOLAYLI, TESADÜFİ, ÖZEL VEYA BİR FİİLİN SONUCU OLARAK ORTAYA ÇIKAN ZARARLARDAN, AVUKAT ÜCRETİ, MASRAFLAR VEYA DİĞER ZARARLARDAN SORUMLU TUTULAMAZ.”

Üçüncü şahıs hizmetlerine, herhangi bir zamanda son verebilir veya ara verebilir ve Arçelik, hiçbir içerik yada hizmetin herhangi bir süre boyunca kullanılabilmesine dair bir beyanda bulunmamakta veya garanti vermemektedir. İçerik hizmetler, Arçelik'in üzerinde hiçbir kontrolünün olmadığı ağlar ve iletim olanakları yoluyla üçüncü şahıslar tarafından iletilmektedir. Bu sorumluluk reddinin genel niteliğini sınırlandırmaksızın Arçelik açık bir ifade ile, bu cihaz yoluyla sunulan tüm içerik veya hizmetin kesilmesi ya da ertelenmesine dair sorumluluk veya yükümlülüğü reddetmektedir.

Arçelik, içerik veya hizmetlerle ilgili müşteri hizmetlerinden sorumlu veya yükümlü değildir. İçerik veya hizmetlerle ilgili hizmete yönelik tüm soru ve talepler, doğrudan ilgili içerik ve hizmet sağlayıcılarına yapılmalıdır.

İÇİNDEKİLER

5 Güvenlik Bilgileri

- 5 Ambalaj İçin Uyarı!
- 5 AEEE yönetmeliğine uyum ve atık ürünün elden çıkarılması:
- 5 Enerji Tasarrufu İçin Yapılması Gerekenler
- 5 Trafik Güvenliği
- 6 Kullanım Koşulları
- 8 Gizlilik
- 9 PİL
- 9 Şarj Cihazları
- 10 Radyo Dalgaları
- 11 Cihazınızda ağ veya servis hata mesajları görünüyor
- 11 Dokunmatik ekran yavaş veya kötü yanıt veriyor
- 11 Cihazınız donuyor veya önemli hatalar var
- 12 Cihazınıza dokunulduğunda sıcaktır
- 12 Kişisel bilgilerinizi ve önemli verilerinizi güvende tutun

13 BİLGİLER

- 13 Kullanıma İlişkin Kısıtlamalar

15 ÜRÜN ÖZELLİKLERİ

- 15 Düğme Tanıtımı
- 16 Düğme Tanıtımı

17 KULLANIM İÇİN HAZIRLIK

- 17 PC'ye Bağlantı
- 17 Açma
- 18 Güç kapalı
- 18 TF genişletme kartı kullanımı
- 18 Bataryanın şarj edilmesi
- 20 Ana kullanıcı arabirimi (menü simgelerinin açıklaması)
- 21 Wifi Ayarı
- 21 WIFI açma ayarı:
- 21 WIFI ayarı ve ağ bağlantısı:
- 22 Harici 3G USB Donanım Kilidi:
- 22 Ses Kaydedici
- 23 Tarayıcı
- 24 Tablet sıfırlama adımları
- 25 Teknik özellikler

27 ÜRÜN ÖZELLİKLERİ

GÜVENLİK BİLGİLERİ

Ambalaj İçin Uyarı!

Ulusal Çevre Mevzuatımız gereği Ambalajlar, geri dönüştürülebilir malzemelerden üretilmiştir. Ambalajların normal ev çöpüne atılmaması, yerel otoritenin belirttiği ambalaj toplama noktalarına atılması sağlanmalıdır.

AEEE yönetmeliğine uyum ve atık ürünün elden çıkarılması:



Bu ürün, T.C. Çevre ve Şehircilik Bakanlığı tarafından yayımlanan "Atık Elektrikli ve Elektronik Eşyaların Kontrolü Yönetmeliği"nde belirtilen zararlı ve yasaklı maddeleri içermez. AEEE Yönetmeliğine uygundur. Bu ürün, geri dönüşümlü ve tekrar kullanılabilir nitelikteki yüksek kaliteli parça ve malzemelerden üretilmiştir. Bu nedenle, ürünü, hizmet ömrünün sonunda evsel veya diğer atıklarla birlikte atmayın. Elektrikli ve elektronik cihazların geri dönüşümü için bir toplama noktasına götürün. Bu toplama noktalarını bölgenizdeki yerel yönetime sorun. Kullanılmış ürünleri geri kazanıma verecek çevrenin ve doğal kaynakların korunmasına yardımcı olun.

Enerji Tasarrufu İçin Yapılması Gerekenler

- Cihaz bir WLAN AP ile bağlı değilken WLAN özelliğini otomatik olarak engelleyin.
- Cihaz bir web sunucusu ile senkronizasyon yapmıyorken senkronizasyon özelliğini kapatın.
- Güç tasarrufu modu için parlaklık ayarını etkinleştirin ve parlaklık seviyesini ayarlayın.
- Cihazda ekranın arka ışığı sönmeye başlamadan önce ne kadar süre bekleyeceğini ayarlamanızı Süre aşımı sağlar.

Cihazınızı kullanmadan önce bu bölümü dikkatlice okumanızı tavsiye ederiz. Üretici, yanlış kullanım ya da burada belirtilen talimatlara aykırı kullanım sonucu oluşabilecek hasarla ilgili sorumluluk kabul etmez.

Trafik Güvenliği

Araç sürerken bir cihaz kullanmanın ciddi bir risk oluşturduğunu gösteren çalışmalar düşünüldüğünde, eller serbest kiti kullanılsa bile (araba kiti, kulaklık.) sürücülerin araç park halinde olmadıkça cihazlarını kullanmaktan kaçınmaları istenmektedir.

Sürüş esnasında, cihazınızı ya da kulaklığınızı müzik ya da radyo dinle-

GÜVENLİK BİLGİLERİ

mek için kullanmayın. Kulaklık kullanılması tehlikeli olabilir ve bazı bölgelerde yasaklanmıştır. Açıkken, cihazınız aracın ABS kilitlenmeyen frenler ya da hava yastıkları gibi elektronik sistemleriyle çakışabilecek elektromanyetik dalgalar iletebilir. Sorun olmamasını sağlamak için:

- Cihazınızı ön panonun üzerine ya da bir hava yastığı açılma bölgesine koymayın.
- Ön panonun, cihaz radyofrekans enerjisi korumalı olup olmadığını arabanızın yetkili satıcısıyla ya da üreticisine sorun.

Kullanım Koşulları

- Performansını en uygun hale getirmek için cihazınızı zaman zaman kapatmanız tavsiye edilir.
- Bir uçağa binmeden önce cihazı kapatın.
- Sağlık tesislerinde belirlenen bölgeler hariç, cihazınızı kapatın. Günümüzde düzenli olarak kullanılan diğer bir çok cihaz türünde olduğu gibi, bu cihazlar, başka elektrikli ya da elektronik cihazlarla ya da radyo frekanslarını kullanan cihazlarla çakışabilir.

- Gaz ya da yanıcı sıvıların yakınındayken cihazı kapatın. Yakıt deposu, benzin istasyonu ya da kimyasal tesislerde ya da patlama riski bulunan ortamlarda bulunan tüm işaret ve talimatlara kesinlikle uyun.
- Cihaz açıkken, kalp pili, işitme cihazı ya da insülin pompası, vb. gibi medikal cihazlardan en az 15 cm. uzak tutulmalıdır. Özellikle cihaz kullanılırken, eğer varsa cihazın karşı tarafındaki kulağa tutulması gerekir.
- İşitme bozukluğunu önlemek için, eller serbest modunu kullanırken telefonu kulağınızdan uzakta tutun çünkü yüksek ses işitme hasarına yol açabilir.
- Çocukların denetim altında olmadan cihazı kullanmasına ve/veya cihazla ve aksesuarlarıyla oynamasına izin vermeyin.
- Kapağı yerine takarken cihazınızın alerjik reaksiyon oluşturabilecek maddeler içerebileceğini unutmayın.
- Cihazınızı daima dikkatlice kullanın ve temiz ve tozsuz bir yerde tutun.

GÜVENLİK BİLGİLERİ

- Cihazınızın kötü hava koşullarına ya da çevresel koşullara (nem, rutubet, yağmur, telefonun içine sıvı girmesi, toz, deniz havası, vb.) maruz kalmasına izin vermeyin. Üretici tarafından tavsiye edilen çalışma sıcaklığı 5 °C ila +35 °C şeklindedir.
- 35 °C sıcaklığın üzerinde, cihazın ekranının okunaklılığı bozulabilir, ancak bu, ciddi değil geçici bir durumdur.
- Cihazınızı açmayın, parçalarına ayırmayın ya da onarmaya çalışmayın.
- Cihazınızı düşürmeyin fırlatmayın ya da eğip bükmeyin.
- Cam ekran hasarlı, çatlamış veya kırılmışsa yaralanma riskini önlemek için cihazı kullanmayın.
- Cihazı boyamayın.
- Sadece ürünle birlikte verilen pil şarj aletlerini ve aksesuarları kullanın. Başka tipteki şarj aleti ya da aksesuarların kullanılması cihaza zarar verebilir ve garantiyi geçersiz kılabilir.
- Yedek kopyalar oluşturmayı unutmayın ya da cihazınızda saklanan tüm önemli bilgilerin yazılı bir kaydını tutun.
- Bazı kişiler, yanıp sönen ışıklara maruz kaldıklarında ya da video oyunları oynadıklarında sara nöbeti geçirebilir ya da göz kararması yaşayabilir. Bu sara nöbetleri ya da göz kararmaları, daha önce bunları yaşamayan bir insanda da görülebilir. Sara nöbeti geçirdiniz ya da göz kararması yaşadınızsa ya da ailenizde bu gibi vakalar görülüyorsa, lütfen cihazınızda video oyunları oynamadan ya da yanıp sönen ışık özelliğini etkinleştirmeden önce doktorunuza danışın.
- Ebeveynler çocuklarını video oyunu oynarken ya da cihazdaki yanıp sönen ışıkları içeren diğer özellikleri kullanırken izlemelidirler. Aşağıdaki semptomların herhangi biri oluştuğunda herkes kullanımı sonlandırmalı ve bir doktora görünmelidir: kasılma, göz ya da kas seğirmesi, bilinç kaybı, istemsiz hareketler ya da dezoryantasyon. Bu gibi semptomların oluşmasını sınırlamak için lütfen aşağıdaki güvenlik önlemlerini alın:
- Yorgun ya da uykusuz olduğunuzda oyun oynamayın ya da yanıp sönen ışık özelliğini kullanmayın.
- Her saat içerisinde en az 15 dakikalık bir ara verin.

GÜVENLİK BİLGİLERİ

- Bütün ışıkların açık olduğu bir odada oyun oynayın.
- Ekranı olabilecek en uzak noktaya getirerek oynayın.
- Oynarken elleriniz, dirsekleriniz ya da kollarınız yorulursa ya da acımaya başlarsa, oynamayı bırakın ve yeniden oynamaya başlamadan önce birkaç saat boyunca dinlenin.
- Ellerinizi, dirseklerinizi ya da kollarınızı oyun sırasında ya da oyundan sonra acımaya devam ediyorsa, oyunu durdurun ve bir doktora görünün.
- Cihazınızda oyun oynadığınızda, ellerinizde, kollarınızda, omuzlarınızda, boynunuzda ya da vücudunuzun diğer bölgelerinde bazen rahatsızlıklar hissedebilirsiniz. Tendon iltihabı, sinir başı sendromu ya da diğer kas-iskelet bozuklukları gibi sorunları önlemek için talimatları izleyin.
-  Müzik çalarken uzun süreli yüksek sesle müzik dinlemek kulağınıza zarar verebilir.

Gizlilik

Lütfen cihazınızla fotoğraf çekme ve ses kaydetmeyle ilgili bulunduğunuz bölgede ya da cihazınızı kullanacağınız bölgede yürürlükte olan kanun ve düzenlemelere uymanız gerektiğini unutmayın. Bu gibi kanun ve düzenlemelere göre, gizlilik ihlali olarak değerlendirilebileceğinden başka insanların ya da kişisel özelliklerinden birinin fotoğraflarını çekmek ve/veya seslerini kaydetmek ve bunları kopyalamak ya da dağıtmak kesinlikle yasak olabilir. Gerekirse, özel ya da gizli konuşmaların kaydedilebilmesi ya da başka bir kişinin fotoğrafının çekilmesiyle ilgili önceden yetkinin alınması yalnızca kullanıcının sorumluluğundadır; cihazınızın üreticisi, yetkili satıcısı ya da bayisi (operatör dahil) cihazın uygunsuz kullanımından kaynaklanabilecek herhangi bir sorumluluğu üstlenmez.

GÜVENLİK BİLGİLERİ

PİL

Pil kullanımıyla ilgili aşağıdaki önlemleri inceleyin:

- Pili açmaya çalışmayın (zehirli duman ve yanık riski dolayısıyla).
- Pili delmeyin, parçalarına ayırmayın ya da pilde kısa devreye yol açmayın.
- Pili yakmayın ya da evsel atıkların arasına koymayın ya da 55°C sıcaklıkların üzerinde saklamayın.

Piller yerel çevresel düzenlemelerle uyumlu bir şekilde geri dönüştürülmelidir.



Cihazınızın, pilin ve aksesuarların üzerindeki bu sembol, yaşam ömürlerinin sonunda toplama noktalarına götürülmeleri gerektiği anlamına gelir:

- Bu cihaz öğeleri için özel atık kutuları olan belediye atık imha merkezleri
- Satış noktalarındaki toplama kutuları Böylelikle geri dönüştürülecekler, maddelerin çevreye atılması önlenecek ve bileşenleri yeniden kullanılabilir.

Avrupa Birliği ülkelerinde:

Bu toplama noktalarına ücretsiz olarak erişilebilir.

Bu işareti olan tüm ürünler bu toplama noktalarına getirilmelidir.

Avrupa Birliği dışı bölgelerde:

Bu sembole sahip cihaz öğeleri, bölgenizde uygun geri dönüşüm ve toplama hizmetleri varsa normal çöp kutularına atılmamalıdır, bunun yerine, geri dönüşüm için toplama noktalarına götürülmelidir.

Şarj Cihazları

Ana şebeke gücüne bağlanan şarj cihazları aşağıdaki sıcaklık aralığında çalışır: 5°C ila 35°C.

Cihazınız için dizayn edilen şarj cihazları, bilgi teknolojisi ekipmanı ve ofis ekipman kullanımı güvenlik standartlarına uygundur. 2009/125/EC sayılı çevreci tasarım direktifiyle de uyumludur. Farklı elektriksel özellikler dolayısıyla, bir bölgede satın aldığınız bir şarj cihazı, başka bir bölgede çalışmayabilir. Yalnızca bu amaç için kullanılmalıdır.

GÜVENLİK BİLGİLERİ

Radyo Dalgaları

BU CİHAZ, ULUSLARARASI RADYO DALGALARINA MARUZ KALMA YÖNETMELİKLERİYLE UYUMLUDUR.

Cihazınız bir radyo alıcı ve vericisidir. Uluslararası yönetmelikler tarafından tavsiye edilen radyo dalgalarına (radyo frekans elektromanyetik alanlar) maruz kalma sınırlarını aşmamacak şekilde dizayn edilmiştir. Bu yönetmelikler bağımsız bir bilimsel kurum (ICNIRP) tarafından geliştirilmiştir ve yaş ve sağlık durumuna bakılmaksızın herkesin güvenliği garanti altına alınacak şekilde dizayn edilmiş temel bir güvenlik marjını içermektedir. Radyo dalgası maruz kalma yönetmeliklerinde, Özgül Soğurma Hızı ya da SAR olarak bilinen bir ölçüm birimi kullanılır. Mobil cihazlar için SAR sınırı 2 W/kg'dır.

SAR testleri, standart çalışma konumları kullanılarak, test edilen tüm frekans bantlarında cihaz onaylı en yüksek güç düzeyini iletecek şekilde yürütülür. ICNIRP yönetmelikleri altında bu cihaz modeli için en yüksek SAR değerleri aşağıdaki gibidir:

Bu model için maksimum SAR ve kaydedildiği koşullar:		
Vücuda giyilen SAR	Wi-Fi	0,068 W/kg.

Kullanım sırasında, bu cihaz için fiili SAR değerleri genellikle yukarıda belirtilen değerlerin çok altında. Bunun sebebi, sistem verimliliği için ve ağı üzerindeki çakışmayı minimize etmek için, tam güç gerekli olmadığına cihazınızın çalışma gücünün otomatik olarak düşürülüyor olmasıdır. Cihazın güç çıkışı azaldığında, SAR değeri de azalır.

Vücuda giyilen SAR testi, 1,5 cm'lik ayırma uzaklığında gerçekleştirilmiştir.

Vücuda giyilerek çalıştırma sırasında radyofrekans maruz kalma yönetmeliklerini karşılamak için cihazın vücutla olan mesafesi en az bu değere getirilmelidir.

Onaylı bir aksesuar kullanmıyorsanız, kullandığınız üründe herhangi bir metal bulunmadığından ve cihazı belirtilen değerde vücuttan uzakta konumladığından emin olun.

GÜVENLİK BİLGİLERİ

Dünya Sağlık Organizasyonu ve US Food and Drug Administration (Amerikan Gıda ve İlaç Dairesi) gibi kuruluşlar, kişilerin endişeli olduklarında ve maruz kalma düzeylerini Cihazınızın, pilin ve aksesuarların üzerindeki bu sembol, yaşam ömürlerinin sonunda toplama noktalarına götürülmele-ri gerektiği anlamına gelir: azaltmak istediklerinde, kullanım sırasında kablosuz cihazı başlarından ya da vücutlarından uzak tutmak için eller serbest özellikli bir aksesuar kullanabilecekleri ya da cihazı kullanma sürelerini azaltabilecekleri tavsiyesinde bulunmuştur.

Cihazınızda ağ veya servis hata mesajları görünüyor

- Sinyal zayıf olduğu veya kötü alındığı bir yerdeyseniz sinyal alımını azalabilir. Başka bir yere gidin ve tekrar deneyin.
- Abone olmadan bazı seçeneklere erişemezsiniz. Daha fazla bilgi için servis sağlayıcınıza danışın.

Dokunmatik ekran yavaş veya kötü yanıt veriyor

Cihazınızda dokunmatik ekran varsa ve doğru yanıt vermiyorsa aşağıdakileri deneyin:

- Dokunmatik ekranda varsa koruyucu kılıfı çıkarın. Koruyucu kılıflar cihazın girişleri tanımasını engelleyebilir ve dokunmatik ekranlı cihazlar için tavsiye edilmemektedir.
- Dokunmatik ekrana dokunurken ellerinizin temiz ve kuru olduğundan emin olun.
- Herhangi bir yazılım arızasını temizlemek için cihazınızı yeniden başlatın.
- Cihazınızın yazılımının en son sürümüne yükseltildiğinden emin olun.
- Eğer dokunmatik ekran çizilirse veya hasar görürse, cihazınızı bir Arçelik yetkili servisine götürün.

Cihazınız donuyor veya önemli hatalar var

Cihazınız donarsa veya takılırsa yeniden işlevsellik kazanmak için programları kapamanız veya cihazı sıfırlamanız gerekebilir. Eğer cihazınız hala cevap vermiyorsa ve bir uygulama donuyorsa, görev yöneticisin-

GÜVENLİK BİLGİLERİ

den uygulamayı kapatın. Eğer cihazınız donmuşsa veya cevap vermiyorsa, Güç anahtarına 8-10 saniye basılı tutun.

Cihazınıza dokunulduğunda sıcaaktır

■ Daha fazla güç gerektiren uygulamaları kullandığınızda veya uygulamaları cihazınızda uzun süre kullandığınızda, cihazınız ısınabilir. Bu normaldir ve cihazınızın kullanım ömrünü veya performansını etkilemez.

Kişisel bilgilerinizi ve önemli verilerinizi güvende tutun

- Cihazınızı kullanırken önemli verilerinizi yedeklediğinizden emin olun. Arçelik veri kayıplarından sorumlu değildir.
- Cihazı kullanım dışı bırakacağınızda, tüm verilerinizi yedekleyin ve ardından cihazınızı sıfırlayarak kişisel bilgilerinizin yanlış amaçlar doğrultusunda kullanımını önleyin.

- Uygulamaları indirirken izin ekranını dikkatlice okuyun. Birçok işlev veya kişisel bilgilerinizin önemli bir kısmına erişim sağlayan uygulamalar için özellikle dikkatli olun.
- Yetkisiz veya şüpheli kullanımlar için hesaplarınızı düzenli olarak kontrol edin. Kişisel bilgilerinizde herhangi bir yanlış kullanım izine rastlarsanız, servis sağlayıcınız ile temasa geçerek hesap bilgilerinizi silin veya değiştirin.
- Cihazınızın kaybedilmesi veya çalınması halinde, hesaplarınızdaki paralarını değiştirerek kişisel bilgilerinizi koruyun.
- Bilinmeyen kaynaklardan gelen uygulamaları kullanmayın ve cihazınızı bir model, parola veya PIN kullanarak kilitleyin.
- Tabletini yetkili servise teslim etmeden önce yedek alındığından emin olun. Servise bırakılan cihazların veri güvenliğinden Arçelik sorumlu değildir.

BİLGİLER

Kullanıma İlişkin Kısıtlamalar

CE 0700 !

Bu tablet PC yalnızca setle birlikte verilen şebeke adaptörü ile çalıştırılabilir.

Belli voltaj sınırları içinde kullanılacak elektrikli ekipmanlar için 2006/95/EC yönergesi.

Elektromanyetik uyumluluk ile ilgili 2004/108/EC yönergesi.

Bu yazıyla ARÇELİK bu cihazın 1999/5/EC yönetmeliğinin esas ve ilgili diğer koşullarına uygun olduğunu beyan eder.

Uygunluk beyanının (DoC) bir kopyasını kılavuz içerisinde ek kart olarak bulabilirsiniz.

Bu cihaz aşağıdaki Avrupa ülkelerindeki yasal düzenlemeler göz önünde bulundurularak kullanılabilir.

AT	DE	MT	GB	BE	GR	NL	IS
CY	HU	PL	LI	CZ	IE	PT	NO
DK	IT	SK	CH	EE	LV	SI	BG
FI	LT	ES	RO	FR	LU	SE	TR

Bu cihaz Avrupa harici ülkelerde çalıştırılabilir.

İtalya'daki müşteriler için;

Özel kullanım için, eğer WAS/RLAN's kendi mülkünün dışında kullanılacaksa genel yetkilendirme gereklidir. Halka açık kullanım için, genel bir yetkilendirme gereklidir.

Norveç'teki müşteriler için;

Radyo donanımı kullanımına, Ny-Alesund, Svalbord'ın merkezinden 20 km'lik bir yarıçap içerisinde ki coğrafik alanda izin verilmemektedir.

Türkiye'deki müşteriler için;

Bu tablet PC WLAN (Wifi) özelliği sadece bina içerisinde kullanılır. Türkiye'de bina dışında kullanımı yasaktır. Bina dışı kullanımında WLAN (Wifi) özelliğinin kapalı olduğundan emin olunuz.

BİLGİLER

Rusya'daki müşteriler için;

FHSS modülasyonlu SRD

Maksimum 2,5 mW e.i.r.p. Maksimum 100 mW e.i.r.p. Yalnızca otomatik izleme ve kaynak hesaplama sistemleri için telemetri bilgilerinin derlenmesi amacı doğrultusunda, kurulum yüksekliğinde herhangi bir sınırlama olmaksızın açık hava uygulamaları için kullanımına izin verilen SRD. Yalnızca yükleme yüksekliğinin yerden 10 m'yi aşmadığı açık hava uygulamaları için diğer amaçlar doğrultusunda kullanımına izin verilen SRD. Maksimum 100 mW e.i.r.p. İç mekan uygulamaları

DSS'li ve FHSS dışındaki geniş bant modülasyonlu SRD Maksimum ortalama e.i.r.p. yoğunluğu 2 mW/MHz'dir. Maksimum 100 mW e.i.r.p. Maksimum ortalama mean e.i.r.p. yoğunluğu 20 mW/MHz'dir. Maksimum 100 mW e.i.r.p. Yalnızca otomatik izleme ve kaynak hesaplama sistemleri için telemetri bilgilerinin derlenmesi amacı doğrultusunda, açık hava uygulamaları için kullanımına izin verilen SRD. Maksimum ortalama mean e.i.r.p. yoğunluğu 10 mW/MHz'dir. Maksimum 100 mW e.i.r.p. İç mekan uygulamaları 6 dB'i'ye kadar amplifikasyon faktörüne sahip dahili antenle birlikte

Ukrayna'daki müşteriler için;

e.i.r.p. ≤ 100 mW.

Çevre uyarısı

Bu ürün, yeniden kullanılabilen ve geri dönüşüme sokulabilen yüksek kaliteli parça ve malzemelerden üretilmiştir.



Bu nedenle, ürünü, hizmet ömrünün sonunda normal evsel atıklarla birlikte atmayın. Elektrikli ve elektronik cihazların geri dönüşümü için bir toplama noktasına götürün. Bu, ürünün üzerinde, kullanım kılavuzunda ve ambalajdaki bu semboller gösterilir.

Lütfen bölgenizdeki yerel makamlarca işletilen toplama noktalarını öğrenin.

Kullanılmış ürünleri geri dönüşüme vererek çevreyi korumaya yardımcı olun.

ÜRÜN ÖZELLİKLERİ

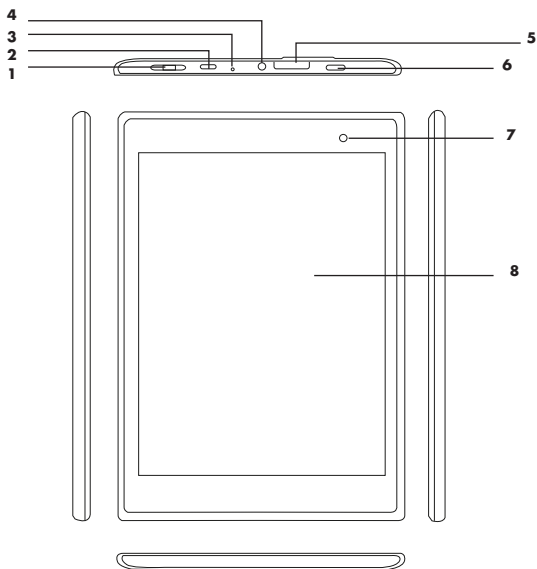

Düğme Tanıtımı

- 1 - Ses -: Azaltmak/ Ses +: Artırmak
- 2 - Mikro USB
- 3 - Dahili mikrafon
- 4 - Kulaklık girişi 3.5mm
- 5 - Mikro SD kart girişi
- 6 - Güç düğmesi (Açma/Kapama düğmesi)
- 7 - Ön kamera
- 8 - Dokunmatik ekran

ÜRÜN ÖZELLİKLERİ

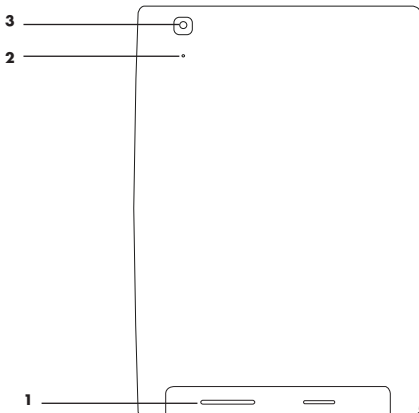

Düğme Tanıtımı

- 1 - Hoparlör
- 2 - Reset düğmesi
- 3 - Arka kamera

KULLANIM İÇİN HAZIRLIK

PC'ye Bağlantı

PC'nizi başlatın ve ürünü USB şarjı veya dosya transferi için ürünle birlikte gelen USB Kabloyu kullanarak PC'nize bağlayın. Ürünün bağlandığı gösterilecektir, böylece PC'den oynatıcıdaki dosyaları kopyalayabilir/silebilirsiniz.

Uyarı:

PC'ye bağlı iken müzik veya video açmayın. Bu yanlış kullanımdan kaynaklı hasarlarla ilgili olarak hiçbir sorumluluk kabul etmediğimizi lütfen dikkate alın.

Açma

Güç açık modunda 3 saniye boyunca "Güç düğmesine" uzun basın sistem android güç açma durum çubuğunu görüntüleyecektir ve yaklaşık 100sn sonra sistem menüsüne girecektir; ekran kilitlidir, kilidi  be-

yaz noktanın üzerine sürükleyin, cihazın kilidi aşağıda resimde gösterildiği gibi otomatik olarak açılacaktır:

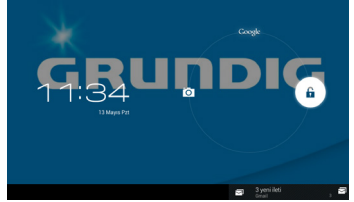
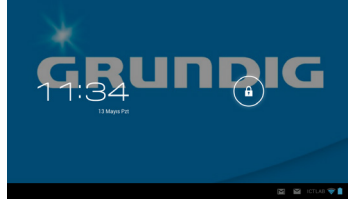

Cihazı PC'ye bağlayın, sistem otomatik olarak cihazı açacaktır (sadece güç verir, şarj etmez).

Güç tasarrufu ve ekran kilidi: cihazı açın ve "GÜÇ" düğmesine kısaca basın, cihaz UYKU güç tasarrufu moduna girecektir, bu esnada ekran kararacak ve aynı zamanda ekran kilidi modu devreye girecektir. "GÜÇ" düğmesine tekrar basarsanız, sistem 1 sn içinde parlak ekrana geri döner.

KULLANIM İÇİN HAZIRLIK

Not:

Güç tasarrufu modunda, müzik, video, vb. gibi işlemler duraklatılmayacak ve çalışmaya devam edecektir; sadece ekranı kilitleyerek karartılmış ekrana geçecektir.

Sistem askıda iken, "güç anahtarı" düğmesine 10sn basınca cihaz kapanacaktır, "güç anahtarı" düğmesine tekrar basarsanız, açılacaktır.

Güç kapalı

Güç açık modda, "güç düğmesine" 3sn uzun basarsanız, güç kapatma menüsü görüntüye gelir; oynatıcıyı kapatmak için "kapat" düğmesine basın.

Uyarı:

Güç yeterli olmadığında cihaz sürekli olarak alarm verecek ve şarj edilmezse otomatik olarak kapanacaktır; cihaz açılmıyorsa, lütfen güç durumunu kontrol edin, güç kullanım dışı ise şarja geçirdikten sonra 5 dakika ila 10 dakika içinde açmaya çalışın.

TF genişletme kartı kullanımı

1. Oynatıcıyı PC'ye bağlayın, 2 Çıkarılabilir Disk görüntülenecektir: ilki entegre flash bellektir, diğeri ise TF karttır. Oynatıcıya bir TF genişletme kartı takmadıysanız ikinci Çıkarılabilir Disk açılmayacaktır.

Uyarı:

Oynatıcı sadece TF tipi genişletme kartlarını destekler (maksimum bellek: 32GB).



2. Genişletme kartını takın.

Takmak için: Genişletme kartını kart yuvasının yanındaki göstergeye göre takın. Oynatıcı genişletme kartını algıladığı anda, kart belleğinde saklanmış dosyalar oynatılabilir. Çıkarılmak için: Genişletme kartına hafifçe bastırın ve çıkarın.

Bataryanın şarj edilmesi

1. En iyi sonuçlar için tam gücü doğrulamak ve ardından cihazı kullanmak üzere ilk kullanım öncesinde yaklaşık 3 ila 4 saat şarj edin.

KULLANIM İÇİN HAZIRLIK

2. Adaptörün MINI 5IN USB portu cihazın USB portuna, diğer ucu ise DC portuna takılır ve ardından cihaz otomatik olarak açılır; şarj esnasında mavi kayar  simge gösterilirken batarya kapasitesi de okunabilir. Güç tamamen şarj olana kadar şarj cihazı fişten çekilmemelidir. Gösterge ışığı mavi yandığında, batarya simgesinin mavi çubuğu  durur.

Güç tükendiğinde, bir dakika bekleyin ve cihazı açın.

Uyarı:

Özel bir şarj cihazı (5V-2A) istiyorsanız, yerel distribütörle iletişime geçin.

12V şarj cihazı kullanmayın, aksi halde cihazın 12V şarj cihazı kullanıldığı için zarar görmesi halinde şirketimiz tarafından sorumluluk kabul edilmemektedir.

KULLANIM İÇİN HAZIRLIK

Ana kullanıcı arabirimi (menü simgelerinin açıklaması)



Simge	İşlev tanıtımı	Simge	İşlev tanıtımı
	Geri dön düğmesi		Herhangi bir arabirimde tıklanıldığında ana menüye dönülür
	Son işlemler menüsü		Sistem yeni bir cihazı algıladı
	Geçerli sistem saatini göstermek için		Kalan güç gösteren batarya simgesi
	İşlev modülü menüsü		

İşletim tanıtımı

KULLANIM İÇİN HAZIRLIK

Wifi Ayarı

WIFI açma ayarı:

Modül menü simgesine  tıklayın, modül menü listesine girin, ayar menüsüne girmek için "setting" (ayar) düğmesine tıklayın, girmek için "wireless & networks" (kablosuz ve ağlar) düğmesine tıklayın, "Wi-Fi" seçeneğini seçin:

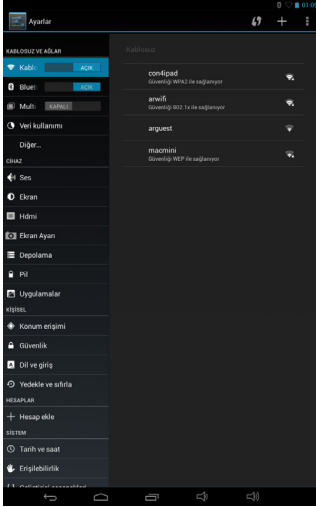

WIFI ayarı ve ağ bağlantısı:

Girmek için "Wi-Fi setting" (Wi-Fi ayarı) düğmesine tıklayın, sistem otomatik olarak WIFI ağ adını bulacaktır. Aşağıda gösterildiği gibi bulunan iki Wifi ağı vardır:

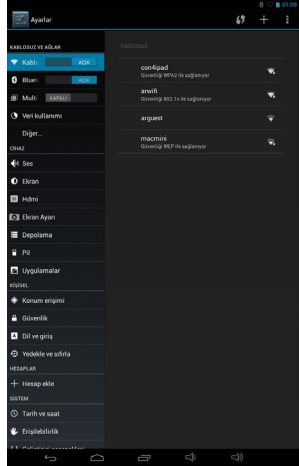

KULLANIM İÇİN HAZIRLIK

Harici 3G USB Donanım Kilidi:

OTG kablosunun bir ucunu Adaptöre diğer ucunu USB/OTG HOST portuna takarak 3G USB-DONGLE (3G USB Donanım Kilidi) kartını takın ve 3G simgesi çıkana ve internet bağlanana kadar bekleyin.

Her 3G USB-DONGLE desteklenmeyebilir.

Ses Kaydedici

Ana menüden ses kaydedici simgesine (🎤) tıklayarak girin, kaydı başlatmak için ses kaydedici düğmesine (🔴) tıklayın. Kaydı durdurmak için durdur düğmesine (⏸) tıklayın.

Kaydı oynatmak için (▶) düğmesine tıklayın. Sistem bu kaydın kullanılıp kullanılmayacağı veya silinip silinmeyeceği hakkında otomatik olarak uyarı verecektir, bunu manüel olarak seçebilirsiniz.

Kaydı oynat: kaydı oynatmak için sesli oynat düğmesini seçin; ilk önce gezginden kayıt dosyasını seçin, ardından "play" (oynat) düğmesine tıklayın.



KULLANIM İÇİN HAZIRLIK

Tarayıcı

Wifi bağlı iken ana menüde tarayıcı () simgesine tıklayın ve tarayıcı menüsüne girin, internet sitesi adres sütununa tıklayın ve görüntülenecek internet sitesi adresini girin:

Uyarı:

Tarayıcı şu anda popülerdir, lütfen tarayıcı standart kullanım kurallarına göre kullanın .



Google
Türkçe

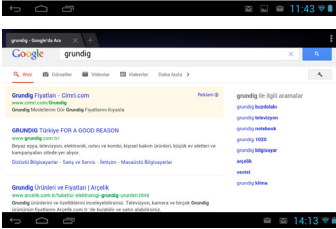

KULLANIM İÇİN HAZIRLIK

Tablet sıfırlama adımları

Uyarı:

Bu işlem sonrasında tabletinizde bulunan tüm veriler silinecektir!

1. Tablet bilgisayar kapatılır.
2. Ses - tuşuna basılır. Ses - tuşunu basılı tutulurken, aynı zamanda Güç düğmesine 8 saniye kadar basılı tutulur.
3. Ekranda logo görüldüğünde tuşlar bırakılır.
4. RECOVERY menüsüne giriş yapılmış olunur. Bu ekranda Ses - tuşu ile aşağı ve Ses + tuşu ile yukarı hareket edilebilir, Güç düğmesi ile de seçim yapılır.
5. Aşağıdaki ekranda bulunan wipe data/factory reset seçeneği Güç düğmesi ile seçilmelidir.

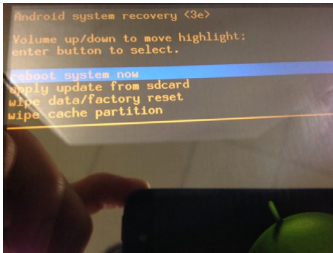

Uyarı:

Bu işlem sonrasında tabletinizde bulunan tüm veriler silinecektir!

6. Karşınıza gelen ekranda Yes - delete all user data seçeneği seçilir.

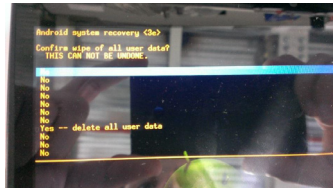

7. Bu işlemden kısa bir süre sonra işlem tamamlanır ve ana menü tekrar gelir. Bu ekranda ise Reboot system now seçeneği seçilir ve tablet yeniden başlar.

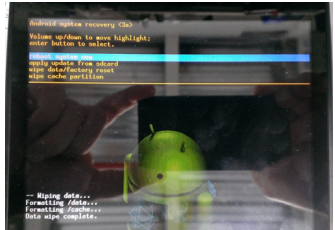

8. Tablet yeniden başladığında sıfırlanmış olarak karşınıza gelecektir.

KULLANIM İÇİN HAZIRLIK

Uyarı:

Sistem yükseltildiğinde yerel diskteki tüm veriler silinir. Yükseltme öncesinde lütfen önemli bilgileri yedekleyin. Yükseltme sonrasında disk bölümü ilk defa başlatıldığında, önceden yüklenmiş yazılımlar yavaş olacaktır; lütfen bir süre bekleyin, ikinci defa açıldığında sistem hızı normale dönecektir.

Teknik özellikler

Donanım yapılandırması	
CPU	Mediatek MT8125 Quad Core 1.20 GHz
Dahili bellek	1 GB
Ekran	7.85" 1024x768 Çoklu dokunma özellikli Kapasitif ekran (5PIN dokunmatik)
Bellek	8 GB
WiFi+Bluetooth	Wi-Fi 802.11b/g/n + 3.0 HS+4.0 LE
Sensör	GPS, G - Sensör, E-pusula
Ses	Tek hoparlör
Genişletme kartı	Micro SD kart maksimum 32GB Micro SD desteği (TF)
Batarya	3500 mAh 5V 2A şarj edilebilir Li-polymer Batarya
Veri portu	MicroUSB 2.0 OTG işlevi desteği
İşletim sistemi	Google Android 4.2.2
Titreşim	Var
Ön Kamera	1.2 Mega Piksel
Arka Kamera	5 Mega Piksel

KULLANIM İÇİN HAZIRLIK

Giriş /Çıkış portları	1 x Micro USB 2.0 OTG Port 1 x Audio Combo Jack 1 x Micro SD 1 x Dahili analog mikrafon
Ağırlık / Boyut	325 g / 140.6x200x8.2 (mm)

ÜRÜN ÖZELLİKLERİ

İşlev özelliği	
Taşınabilir bellek	Taşınabilir donanım Diski olarak kullanılabilir
Ses	MP3,WMA,OGG,APE,FLAC,AAC,WAV
Video	H.264,VP8,RV,WMV,AVS,MPEG4 vb desteği, 720P video çıkışı, HTML5, Flash10.2 desteği
Fotoğraf	JPG, BMP, PNG, vb. desteği
Diğer	2D/3D grafik işlem birimi OpenGL ES 2.0/1.1 ve Open VG1.1 desteği İnternet,E-mail, Tarayıcı görüntüleme Saat, Alarmlı saat, Hesap Makinesi, Kayıt
Ses modu	Normal, Pop, Rock, Klasik, Bas, Caz, Kullanıcı tanımlı
Dil	Çoklu dil (isteğe bağlı)
Tekrarlama modu	Tek şarkı bir defa, tek şarkı tekrar, tümü bir defa, demo
Kayıt	Mikrofon desteği, 3GPP kayıt formatı desteği
Teknik özellikler	
Batarya kullanım süresi	Video oynatma süresi: yaklaşık 4 saat

Not:

Kılavuzdaki resimler sadece referans amaçlıdır. Teknik özellikler, düğme iş-
letimi ve görünümde haber verilmeksizin değişiklik yapılabilir. Anlayışınız
için teşekkür ederiz

R&TTE Uygunluk Beyanı

No: 2014/211

Biz,

Arçelik A.Ş. Elektronik İşletmesi
Cumhuriyet Mah. E5 Yan Yol No:1 34520
Beylikdüzü, İstanbul, Türkiye

sorumluluk yalnızca bize ait olarak bu beyanın ilişkili olduğu

Grundig markalı Tablet PC

GTB 801

ürününün, R&TTE Direktifi (1999/5/EC) zorunlu gereklilikleri ile diğer ilgili gerekliliklerine uygun olduğunu beyan ederiz.

Bu ürün aşağıdaki standartlar ve yasal belgelere uygundur:

- Madde 3.1.a (Kullanıcının sağlık ve emniyetinin korunması)
 - EN 60950-1:2006 + A1:2010 + A12: 2011
 - EN 50332-1 (2000)
 - EN 50360(2001)
 - EN 62209-2:2010
 - EN 62311:2008
 - EN 50332-2: 2003
- Madde 3.1.b (Elektromanyetik uyumlulukla ilgili koruma gerekleri)
 - EN 301489-1 v.1.9.2
 - EN 301489-17 v.2.1.1
 - EN 61000-3-2: 2006/ A2:2009
 - EN 61000-3-3: 2008
- Madde 3.2 (Zararlı girişimleri önlemek için etkin spektrum kullanımı)
 - EN 300328 v.1.7.1

ONAYLANMIŞ KURULUŞ:

Königswinkel 10, D-32825 Blomberg, Germany

Identification number: 0700

BU BEYANATIN VERİLDİĞİ YER VE TARİH: İSTANBUL, 13.08.2014

Yekta URAL

Kalite Güvence yöneticisi

Arçelik A.Ş.

CE 0700 !

Garanti Konusunda Dikkat Edilmesi Gereken Hususlar

Garanti Kapsamı:

Grundig tarafından verilen bu garanti, Grundig Style Tab'in normalin dışında kullanılmasından doğacak arızaların giderilmesini ve aşağıdaki durumları kapsamamaktadır.

- 1.Kullanma hatalarından meydana gelen hasar ve arızalar,
- 2.Ürünün müşteriye tesliminden sonraki yükleme, boşaltma ve taşıma sırasında oluşan hasar ve arızalar,
- 3.Voltaj düşüklüğü veya fazlalığı; hatalı elektrik tesisatı; ürünün etiketinde yazılı voltajdan farklı voltajda kullanma nedenlerinden meydana gelecek hasar ve arızalar,
- 4.Yangın ve yıldırım düşmesi ile meydana gelecek arızalar ve hasarlar,
- 5.Ürünün kullanma kılavuzlarında yer alan hususlara aykırı kullanılmasından kaynaklanan arızalar.
- 6.Cihazın dış yüzeylerinin bozulması, kırılması ve çizilmesi durumunda.
- 7.Üretici firmanın belirlediği konfigürasyonun dışında ilave edilen parçalar ve/veya aksesuarlar ile bunlardan doğabilecek arıza ve hasarlar.
- 8.Yazılım ve/veya yanlış kullanımdan kaynaklanan arızalar.

Yukarıda belirtilen arızaların giderilmesi garanti kapsamı dışında olup, ücret karşılığında yapılmaktadır.

Ürünün kullanımı yerine montajı ve nakliyesi ürün fiyatına dahil değildir.

Yetkili servise verilen arızalı cihazların içerisindeki bilgilerin yedeklenmesi sorumluluğu kullanıcıya aittir. Bilgilerin kaybolması durumunda yetkili servis sorumlu değildir.

Garanti belgesinin tekemmül ettirilerek tüketiciye verilmesi sorumluluğu, tüketicinin malı satın aldığı satıcı, bayi, acenta ya da temsilciliklere aittir.

Garanti belgesi üzerinde tahrifat yapıldığı, ürün üzerindeki orijinal seri numarası kaldırıldığı veya tahrifat edildiği takdirde bu garanti geçersizdir.

Müşteri Hizmetleri:

Çağrı Merkezimiz haftanın 7 günü 24 saat hizmet vermektedir.

Sabit veya cep telefonlarından alan kodu tuşlamadan çağrı merkezi numaramızı arayarak ürününüz ile ilgili arzu ettiğiniz hizmeti talep edebilirsiniz.

Çağrı merkezimiz ile yaptığınız görüşmeler iletişim hizmeti aldığınız operatör firma tarafından sizin için tanımlanan tarifeye göre ücretlendirilir.

Çağrı Merkezimize ayrıca www.grundig.com.tr adresindeki "Tüketici Hizmetleri" bölümünde bulunan formu doldurarak veya 0 216 423 23 53 nolu telefona faks çekerek de ulaşabilirsiniz.

Yazılı başvurular için adresimiz:

Arçelik Çağrı Merkezi, Arçelik A.Ş. Ankara Asfaltı Yanı,34950 Tuzla/İSTANBUL

Grundig Çağrı Merkezi

444 0 888 (Sabit telefonlardan veya cep telefonlarından alan kodu çevirmeden arayınız)

Diğer Numara:

(0216) 585 8 888

Öneriler:

Garanti hizmetinden en iyi şekilde faydalanabilmeniz için aşağıdaki önerilere uymanızı rica ederiz.

- 1.Ürününüzü aldığınızda garanti belgesini yetkili satıcıya onaylatınız.
- 2.Ürününüzü kullanım kılavuzu esaslarına göre kullanınız.
- 3.Ürününüzle ilgili hizmet talebiniz olduğunda yukarıdaki telefon numarasından Çağrı Merkezi'ne başvurunuz.
- 4.Hizmet için gelen teknisyene "Teknisyen Kimlik Kartı" nı sorunuz.
- 5.Servis hizmeti bittikten sonra, servis teknisyeninden hizmet fişi istemeyi unutmayınız. Alacağınız hizmet fişi ileride ürününüzde meydana gelebilecek herhangi bir sorunda size yarar sağlayacaktır.
- 6.Ürünün kullanımı ömrü boyunca fonksiyonunu yerine getirebilmesi için gerekli yedek parça bulundurma süresi 7 yıldır.

İmalatçı/İthalatçı: Arçelik A.Ş. Adres: Genel Müdürlük Karaağaç Caddesi

No:2/6 Sülhçe 34445 İstanbul-Türkiye

Menşei: P.R.China

GARANTİ BELGESİ

- 1)Garanti süresi, malın teslim tarihinden itibaren başlar ve 2 yıldır.
- 2)Malın tanıma ve kullanma kılavuzunda gösterildiği şekilde kullanılması ve Arçelik A.Ş.'nin yetkili kıldığı servis çalışanları dışındaki şahıslar tarafından bakım, onarım veya başka bir nedenle müdahale edilmemesi olması şartıyla, malın bütün parçaları dahil olmak üzere tamamını; malzeme, işçilik ve üretim hatalarına karşı malın teslim tarihinden itibaren yukarıda belirtilen süre kadar garanti eder.
- 3)Malın ayıplı olduğunun anlaşılması durumunda tüketicisi, 6502 sayılı Tüketicinin Korunması Hakkında Kanununun 11 inci maddesinde yer alan;
- a-Sözleşmeden dönme, c-Ücretsiz onarımını isteme,
- b-Satış bedelinden indirim isteme, ç-Satılanın ayıpsız bir misli ile değiştirilmesini isteme,
- haklarından birini kullanabilir.
- 4)Tüketicinin bu haklardan ücretsiz onarım hakkını seçmesi durumunda satıcı; işçilik masrafı, değiştirilen parça bedeli ya da başka herhangi bir ad altında hiçbir ücret talep etmeksizin malın onarımını yapmak veya yaptırmakla yükümlüdür. Tüketicisi ücretsiz onarım hakkını üretici veya ithalatçıya karşı da kullanabilir. Satıcı, üretici ve ithalatçı tüketicinin bu hakkını kullanmasından müteselsilen sorumludur.
- 5)Tüketicinin, ücretsiz onarım hakkını kullanması halinde malın;
- Garanti süresi içinde tekrar arızalanması,
- Tamiri için gereken azami sürenin aşılması,
- Tamininin mümkün olmadığının, yetkili servis istasyonu, satıcı, üretici yada ithalatçı tarafından bir raporla belirlenmesi
- durumlarında;
- tüketicisi malın bedel iadesini, ayıp oranında bedel indirimi veya imkân varsa malın ayıpsız misli ile değiştirilmesini satıcıdan talep edebilir.
- Satıcı, tüketicinin talebini reddedemez. Bu talebin yerine getirilmemesi durumunda satıcı, üretici ile ithalatçı müteselsilen sorumludur.
- 6)Malın tamir süresi 20 iş gününü geçemez. Bu süre garanti süresi içinde mala ilişkin arızanın yetkili servis istasyonuna veya satıcıya bildirim tarihinde, garanti süresi dışında ise malın yetkili servis istasyonuna teslim tarihinden itibaren başlar. Malın arızasının 10 iş günü içerisinde giderilmemesi halinde, üretici veya ithalatçı; malın tamiri tamamlanuncaya kadar, benzer özelliklere sahip başka bir malı tüketicinin kullanımına tahsis etmek zorundadır. Malın garanti süresi içerisinde arızalanması durumunda, tamirde geçen süre garanti süresine eklenebilir.
- 7)Malın kullanma kılavuzunda yer alan hususlara aykırı kullanılmasından kaynaklanan arızalar garanti kapsamı dışındadır.
- 8)Tüketicisi, garantiden doğan haklarının kullanılması ile ilgili olarak çıkabilecek uyuşmazlıklarda yerleşim yerinin bulunduğu veya tüketicisi işleminin yapıldığı yerdeki Tüketicisi Hakem Heyetine veya Tüketicisi mahkemesine başvurulabilir.
- 9)Satıcı tarafından bu Garanti Belgesinin verilmemesi durumunda, tüketicisi Gümrük ve Ticaret Bakanlığı Tüketicinin Korunması ve Piyasa Gözetimi Genel Müdürlüğüne başvurabilir.

Üretici veya İthalatçı Firmasının:

Unvan : Arçelik A.Ş.

Adresi : Arçelik A.Ş. Karaağaç Caddesi No: 2-6, 34445

Sütlüce / İSTANBUL

Telefon : (0-216) 585 8 888

Fax : (0-216) 423 23 53

web adresi : www.beko.com.tr

Malın

Markası : Grundig

Çinsi : Grundig Style Tabr

Modeli : GTB 801

Seri No :

Garanti Süresi : 2 YIL

Azami Tamir Süresi : 20 İş günü

GENEL MÜDÜR

GENEL MÜDÜR YRD.

 **ARÇELİK A.Ş.**

Satıcı Firmasının :

Unvan :

Adresi :

Telefonu :

Fax :

e-posta :

Fatura Tarih ve Sayısı :

Teslim Tarihi ve Yeri :

Yetkilinin İmzası :

Firmanın Kaşesi :

G
R
U
N
D
I
G

32 HAFTUNGSAUSSCHLUSS

34 SICHERHEITSHINWEISE

- 34 Wichtige Hinweise zur Verpackung!
- 34 Umwelthinweis
- 34 Tipps zum Energiesparen
- 34 Sicherheit im Straßenverkehr
- 35 Betriebsbedingungen
- 37 Privatsphäre
- 37 Akku
- 38 Ladegeräte
- 38 Hochfrequenz

40 AUF EINEN BLICK

- 40 Tasten und Bedienelemente
- 41 Düğme Tanıtımı
- 42 Menüsymbole und deren Funktionen

43 VORBEREITEN

- 43 Schutzfolien entfernen
- 43 Akku aufladen
- 44 Micro SD-Speicherkarte einsetzen
- 44 Micro SD-Speicherkarte entnehmen
- 44 Tablet PC einschalten
- 45 Energie sparen
- 45 Tablet PC ausschalten

46 EINSTELLUNGEN

- 46 Sprache der Benutzerführung und Zeitzone wählen
- 46 Standortdienst von Google aktivieren
- 47 WLAN aktivieren und Netzwerk konfigurieren
- 47 Smartphone als WLAN Hotspot einrichten
- 48 „Gmail“ Konto anlegen
- 48 Applikationen mit dem Google Play Store installieren
- 49 Funktionen im Menü
- 49 Tablet PC zurücksetzen

50 BEDIENEN

- 50 Der Browser
- 50 Der Dateimanager (Explorer)
- 51 Tablet PC mit einem PC verbinden
- 51 USB-Datenträger anschließen
- 52 Tablet PC an ein Fernsehgerät anschließen

53 INFORMATIONEN

- 53 Fehlermeldungen
- 54 Schutz der persönlichen und wichtigen Daten
- 55 Nutzungsbeschränkungen
- 57 Technische Daten

HAFTUNGSAUSSCHLUSS

Bestimmte Inhalte und Services, die mit diesem Gerät abgerufen werden können, sind Eigentum Dritter und werden durch Urheberrechtsbestimmungen, Patente, Markenrechte oder sonstige geistige Eigentumsrechte geschützt.

Sie dürfen Inhalte und Services nicht auf Weisen nutzen, die vom Eigentümer oder Anbieter solcher Inhalte und Services nicht zugelassen sind. Ohne Einschränkungen der obigen Bedingungen ist es Ihnen untersagt, jegliche Inhalte oder Services, die Ihnen auf jegliche Weise unter Nutzung jeglicher Medien über dieses Gerät zur Verfügung gestellt werden, zu verändern, zu kopieren, neu zu veröffentlichen, hochzuladen, in Beiträgen zu verwenden, zu übertragen, zu übersetzen, zu verkaufen, Ableitungen davon zu erstellen, zu missbrauchen und/oder zu verteilen, sofern nicht eine ausdrückliche Genehmigung des derzeitigen Besitzers oder Anbieters solcher Inhalte oder Services vorliegt.

Grundig lehnt sämtliche Gewährleistungen für Inhalte und Services von Drittanbietern einschließlich Eignung für einen bestimmten Zweck sowie Rückkauffähigkeit ab.

Grundig übernimmt keinerlei Gewährleistungen hinsichtlich Exaktheit, Gültigkeit, Aktualität, Qualität und Vollständigkeit jeglicher Inhalte oder Services, die über dieses Gerät bezogen werden.

Grundig gewährt keinen Schadenersatz und haftet unter keinen Umständen für jegliche direkten, indirekten, beiläufigen, speziellen sowie Folgeschäden, Anwaltsgebühren, Kosten oder Verluste jeglicher Art, die durch die Nutzung jeglicher Inhalte oder Services durch Sie, beliebige Dritte oder durch Informationen solcher Inhalte und Services entstehen. Dies gilt innerhalb und außerhalb jeglicher vertraglicher Verpflichtungen und auch dann, wenn wir auf die Möglichkeit des Eintretens solcher Schäden hingewiesen wurden.

Drittanbieterangebote können jederzeit eingestellt oder unterbrochen werden; Grundig gewährleistet nicht, dass jegliche Inhalte oder Services zu beliebigen Zeiten genutzt werden können. Inhalte und Services werden über Netzwerke und Kommunikationseinrichtungen, auf die Grundig keinen Einfluss ausübt, an Dritte übermittelt.

HAFTUNGSAUSSCHLUSS

Ohne Einschränkungen der allgemeinen Gültigkeit dieses Haftungsausschlusses lehnt Grundig ausdrücklich jegliche Verantwortlichkeit sowie Haftung für Schäden ab, die durch Unterbrechung oder Einstellung jeglicher Inhalte oder Services entstehen, die mit diesem Gerät zur Verfügung gestellt werden.

Grundig gewährt keinerlei Kundendienstleistungen hinsichtlich Inhalten und Services. Sämtliche Fragen und Anfragen hinsichtlich Inhalten und Services müssen direkt an den Anbieter der jeweiligen Inhalte oder Services gerichtet werden.

SICHERHEITSHINWEISE

Wichtige Hinweise zur Verpackung!

Verpackungsmaterialien werden gemäß unseren nationalen Umweltschutzrichtlinien aus recyclingfähigen Materialien hergestellt.

Verpackungsmaterialien sollten nicht mit dem regulären Hausmüll, sondern über geeignete Sammelstellen dem Recycling zugeführt werden.

Umwelthinweis



Dieses Produkt wurde aus hochwertigen Materialien und Teilen hergestellt, die für das Recycling tauglich sind und wiederverwendet

werden können.

Das Produkt darf daher am Ende seiner Lebensdauer nicht über den normalen Hausmüll entsorgt werden, sondern muss an einem Sammelpunkt für das Recycling von elektrischen und elektronischen Geräten abgegeben werden. Das Symbol am Produkt, in der Bedienungsanleitung oder auf der Verpackung weist darauf hin.

Bitte informieren Sie sich über die örtlichen Sammelstellen bei Ihrer Gemeindeverwaltung.

Mit der Verwertung von Altgeräten leisten Sie einen wichtigen Beitrag zum Schutze unserer Umwelt.

Tipps zum Energiesparen

- WLAN-Funktion abschalten, wenn sie nicht gebraucht wird.
- Synchronisierungsfunktion abschalten, wenn das Gerät nicht mit einem Server synchronisiert wird.
- Eine möglichst geringe Bildschirmhelligkeit einstellen.
- Die automatische Bildschirmabschaltung auf eine möglichst kurze Zeit einstellen.

Hinweis:

Lesen Sie die folgenden Abschnitte sorgfältig, bevor Sie Ihr neues Gerät benutzen. Der Hersteller haftet nicht für Schäden, die durch falsche Nutzung entgegen den Anweisungen in dieser Anleitung entstehen.

Sicherheit im Straßenverkehr

Geräte, die während der Autofahrt benutzt werden, stellen ein ernsthaftes Risiko dar. Daher raten wir Autofahrern dringend, elektronische Geräte nur im Stillstand des Fahrzeugs zu benutzen.

Verzichten Sie darauf, mit Ihrem Gerät bei der Fahrt Musik oder Radio zu hören, verzichten Sie auf Kopfhörer. Das Tragen von Kopfhörern beim Führen von Fahrzeugen ist gefährlich

SICHERHEITSHINWEISE

(Außengeräusche können nicht mehr gehört werden) und in manchen Ländern sogar verboten.

Im Betrieb kann Ihr Gerät elektromagnetische Wellen abstrahlen, die elektronische Systeme Ihres Fahrzeugs wie ABS oder Airbags stören können. Damit es nicht zu Problemen kommt:

- Das Gerät nicht auf das Armaturenbrett und nicht in die Nähe von Airbags legen.
- Fragen Sie Ihren Händler oder den Fahrzeughersteller, ob das Armaturenbrett gegen Hochfrequenzeinstrahlungen abgeschirmt ist.

Betriebsbedingungen

- Kontinuierliche Benutzung des Gerätes kann eine Instabilität des Gesamtsystems hervorrufen. Wir empfehlen, das System gelegentlich „herunterzufahren“.
- Beim Betreten eines Flugzeuges das Gerät abschalten.
- In medizinischen Einrichtungen das Gerät abschalten, wenn die Benutzung elektronischer Geräte nicht ausdrücklich erlaubt ist. Wie die meisten elektronischen Geräte arbeitet auch Ihr Gerät mit Hoch-

frequenz, die andere elektrische oder elektronische Geräte stören kann.

- Das Gerät in der Nähe von brennbaren Gasen oder Flüssigkeiten abschalten. Grundsätzlich die Beschilderungen und Vorschriften an Stellen beachten, an denen Kraftstoffe gelagert werden, mit Chemikalien gearbeitet wird, an Tankstellen und generell, wenn Explosionsgefahr besteht.
- Mindestens 15 cm Abstand von medizinischen Geräten wie Herzschrittmachern, Hörgeräten oder Infusionspumpen einhalten, wenn das Gerät eingeschaltet ist. Das Gerät stets auf der von medizinischen Geräten abgewandten Körperseite benutzen.
- Das Gerät darf nicht in Kinderhände gelangen, darauf achten, dass Kinder nicht mit dem Gerät spielen, sofern sie nicht ständig beaufsichtigt werden.
- Das Gerät sorgfältig behandeln, es sollte stets sauber sein und nicht verstauben.
- Das Gerät nicht widrigen Wetterbedingungen und sonstigen schädlichen Einflüssen aussetzen – beispielsweise Regen, Feuchtigkeit.

SICHERHEITSHINWEISE

keit allgemein, Staub, Salzwasser, salzige Luft; besonders darauf achten, dass niemals Wasser in das Gerät eindringt. Wir empfehlen, das Gerät bei Umgebungstemperaturen zwischen 5 °C und 35 °C zu benutzen.

- Bei Temperaturen über 35 °C kann sich die Bilddarstellung vorübergehend verschlechtern.
- Niemals versuchen, das Gerät zu zerlegen oder zu reparieren.
- Das Gerät nicht fallenlassen, nicht werfen oder verbiegen.
- Falls der Bildschirm brechen oder anderweitig beschädigt werden sollte, das Gerät nicht weiter benutzen – es besteht Verletzungsgefahr.
- Das Gerät nur mit dem mitgeliefertem Ladegerät und sonstigem Zubehör benutzen. Andere Ladegeräte und anderes Zubehör können das Gerät beschädigen und die Garantie erlöschen lassen.
- Regelmäßig Sicherheitskopien von allen wichtigen Daten anlegen; besonders wichtige Dinge von Hand notieren.
- Bei manchen Menschen können bei der Betrachtung blinkender Darstellungen oder bei Video-

spielen epileptische Anfälle oder Bewusstlosigkeit auftreten. Solche Phänomene können auch bei Menschen auftreten, bei denen eine solche Problematik zuvor noch nicht erkannt wurde. Falls Sie unter epileptischen oder Ohnmachtsanfällen leiden oder solche Dinge in Ihrer Familie bereits vorgekommen sind, fragen Sie zuvor Ihren Arzt, bevor Sie Videospiele spielen oder andere Anwendungen nutzen, bei denen es zu blinkenden Darstellungen kommt.

- Eltern sollten Ihre Kinder im Auge behalten, wenn diese Videospiele spielen oder andere Software nutzen, bei der es auf dem Bildschirm blinkt. Das Gerät keinesfalls weiter benutzen, einen Arzt aufsuchen, falls auch nur eines der folgenden Symptome auftreten sollte: Krämpfe, Muskelzuckungen, Bewusstlosigkeit, ungewollte Bewegungen und Verwirrung. Die folgenden Sicherheitsvorkehrungen beachten, damit es erst gar nicht zu solchen Symptomen kommt.
- Keine Spiele spielen oder Software verwenden mit blinkenden Darstellungen, wenn Sie sich abgespannt oder müde fühlen.

SICHERHEITSHINWEISE

- Pro Stunde eine Pause von mindestens 15 Minuten einlegen.
- Spiele in einem gut beleuchteten, nicht in einem stockdunklen Raum spielen.
- Bei der Benutzung von Spielen auf einen vernünftigen Abstand achten.
- Eine Pause einlegen falls Hände, Ellbogen oder Arme beim Spielen überanstrengt werden.
- Falls Hände, Ellbogen oder Arme beim oder nach dem Spielen schmerzen sollten, das Spiel beenden und einen Arzt aufsuchen.
-  Ständige Benutzung der Kopfhörer bei hoher Lautstärke kann zu Schäden am Gehör führen.
- Sie dürfen den Tablet PC auf keinen Fall öffnen. Bei Schäden, die durch unsachgemäße Eingriffe entstehen, geht der Anspruch auf Gewährleistung verloren.

Privatsphäre

Halten Sie sich an örtliche Bestimmungen, wenn das Gerät für Fotos oder Tonaufnahmen eingesetzt wird. Je nach örtlicher Gesetzgebung kann es einen Verstoß gegen Bestimmungen zur Wahrung der

Privatsphäre darstellen, wenn Menschen oder Einrichtungen fotografiert werden, Gespräche aufgenommen und/oder solche Aufzeichnungen veröffentlicht werden. Fragen Sie um Erlaubnis, bevor Sie Gespräche aufnehmen oder Menschen fotografieren. Hersteller und Händler haften nicht für unsachgemäßen Einsatz des Gerätes.

Akku

- Den Akku niemals öffnen - es besteht Verletzungsgefahr durch giftige Dämpfe und ätzende Bestandteile, zusätzlich besteht Brandgefahr.
- Den Akku nicht durchstechen, nicht zerlegen und nicht kurzschließen.
- Den Akku nicht durch Verbrennen oder mit dem regulären Hausmüll entsorgen, den Akku nicht bei Temperaturen über 55 °C lagern und benutzen.

-  Bei der Entsorgung von Akkus an die Vorgaben an Ihrem Wohnort halten.

Dieses Symbol an Gerät, Akku und Zubehör bedeutet, dass solche Produkte über spezielle Sammelstellen entsorgt werden müssen:

SICHERHEITSHINWEISE

- Bei öffentlichen Sammelstellen mit speziellen Behältern für elektrische und elektronische Altgeräte.
- Bei Sammelstellen in Geschäften. Recyclingfähigen Materialien sollten grundsätzlich nicht in die Umwelt gelangen, sondern dem umweltfreundlichen Recycling zugeführt werden.

Entsorgung in EU-Ländern

In den meisten Fällen können Sie Sammelstellen kostenlos nutzen.

Sämtliche mit dem Symbol gekennzeichnete Produkte müssen über solche Sammelstellen entsorgt werden.

Entsorgung in Ländern außerhalb der EU

Mit dem Symbol gekennzeichnete Komponenten des Gerätes dürfen nicht mit dem regulären Hausmüll entsorgt werden, wenn geeignete Recycling- und Sammelstellen an Ihrem Wohnort zur Verfügung stehen. In diesem Fall müssen solche Sammelstellen zur Entsorgung genutzt werden.

Ladegeräte

Steckerladegeräte müssen bei Umgebungstemperaturen zwischen 5 °C und 35 °C genutzt werden.

Das für Ihr Gerät vorgesehene Ladegerät entspricht den Sicherheitsvorgaben für IT- und Bürogeräte. Zusätzlich erfüllen diese Ladegeräte die Umweltschutzbestimmungen gemäß 2009/125/EC. Aufgrund unterschiedlicher elektrischer Spezifikationen funktionieren Ladegeräte eventuell nicht in sämtlichen Ländern. Ladegeräte dürfen nur zum Aufladen eingesetzt werden, für keine anderen Zwecke.

Hochfrequenz

DAS GERÄT ERFÜLLT DIE INTERNATIONALEN VORGABEN ZUR HOCHFREQUENZAUSSETZUNG.

Ihr Gerät kann Hochfrequenz abstrahlen und empfangen. Es wurde so entwickelt, dass internationale Grenzwerte hinsichtlich Hochfrequenz und elektromagnetischen Feldern nicht überschritten werden. Diese Richtlinien wurden von der unabhängigen wissenschaftlichen Institution ICNIRP entwickelt; sie beinhalten einen deutlichen Sicherheitspielraum, der den Schutz sämtlicher Personen unabhängig von Alter und Gesundheitszustand gewährleistet.

SICHERHEITSHINWEISE

Bei der Strahlungsaussetzung durch Geräte mit Funksendern wird eine bestimmte Maßeinheit, SAR (Spezifische Absorptionsrate) eingesetzt. Der SAR-Grenzwert liegt bei mobilen Geräten bei 2 W/Kilogramm.

SAR-Bemessungsprüfungen werden in standardkonformen Betriebspositionen ausgeführt, das Gerät sendet dabei in sämtlichen geprüften Frequenzbändern mit der höchsten zertifizierten Ausgangsleistung. Die höchsten SAR-Werte Ihres Gerätes gemäß ICNIRP-Richtlinien finden Sie nachstehend:

Maximaler SAR-Wert dieses Modells nebst Bedingung:		
SAR für am Körper getragene Geräte	WLAN	0,068 W/kg.

Im Betrieb liegen die tatsächlichen SAR-Werte Ihres Gerätes gewöhnlich deutlich unter den zulässigen Grenzwerten. Dies wird unter anderem dadurch bewirkt, dass die Ausgangsleistung deutlich unter dem Maximalwert gehalten wird, sofern kein absoluter Bedarf besteht. Je geringer die Ausgangsleistung des Gerätes, desto geringer fällt der SAR-Wert aus.

SAR-Prüfungen am Körper getragener Geräte werden mit einem Abstand von 1,5 cm ausgeführt.

Damit die HF-Aussetzungsgrenzwerte beim Betrieb am Körper eingehalten werden, sollte sich das Gerät ebenso weit vom Körper entfernt befinden.

Falls Sie nicht zugelassenes Zubehör verwenden sollten, achten Sie darauf, dass dieses grundsätzlich kein Metall enthält und dafür sorgt, dass der empfohlene Abstand des Gerätes zum Körper eingehalten wird.

Organisationen wie Weltgesundheitsorganisation und US-FDA empfehlen, Freisprecheinrichtungen zu verwenden, die für einen ausreichenden Abstand zwischen Körper und Gerät sorgen, oder die Nutzung von Geräten mit Funksendern einzuschränken, falls Bedenken bestehen oder die Aussetzung bewusst minimal gehalten werden soll.

AUF EINEN BLICK

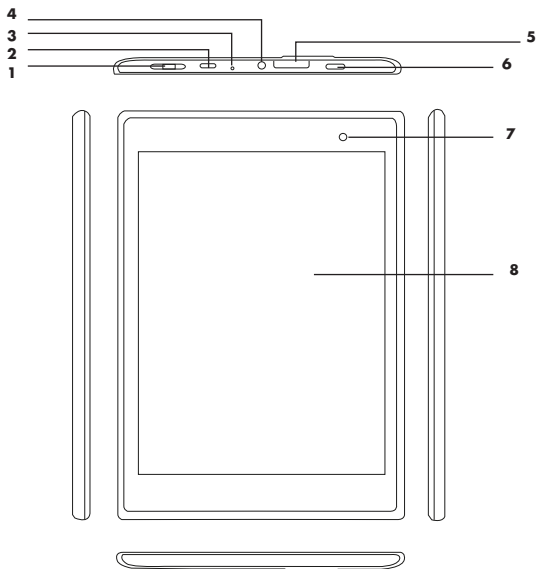

Tasten und Bedienelemente

- 1 Lautstärke reduzieren/erhöhen
- 2 Micro USB-Buchse.
- 3 Mikrofon für Tonaufnahmen.
- 4 3,5-mm-Kopfhöreranschluss.
- 5 Steckplatz für Micro SD-Karte zur Speichererweiterung.
- 6 Ein-/Ausschalter:
- 7 Kamera (1,2 Megapixel).
- 8 Touchscreen

AUF EINEN BLICK

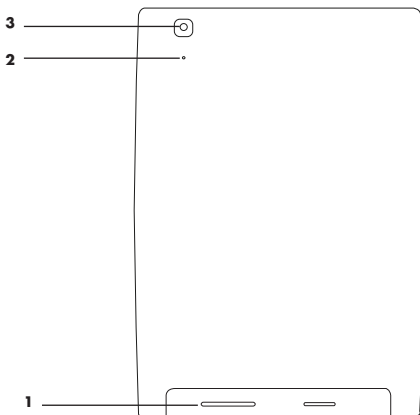







Düğme Tanıtımı

- 1 Lautsprecher
- 2 Reset
- 3 Rücken kamera

AUF EINEN BLICK

Menüsymbole und deren Funktionen



Symbol	Funktion	Symbol	Funktion
	Schaltfläche „Zurück“		Akkusymbol mit Anzeige des Ladezustandes
	Schaltet von den Applikationen zurück zum Hauptmenü		Applikationen aufrufen
	Zeigt die zuletzt gewählten Applikationen		Info- einblendungen
	Aktuelle Uhrzeit		Benachrichtungen; neues Gerät erkannt

VORBEREITEN

Schutzfolien entfernen

- 1 Vor der ersten Inbetriebnahme die Schutzfolien entfernen.

Akku aufladen

Tablet PC vor der ersten Inbetriebnahme ca. 7 – 8 Stunden laden.

- 1 Stecker des Netzteils an Buchse »DC in« des Tablet PCs anschließen.
- 2 Stecker des Netzadapters in die Steckdose stecken.
 - Der Tablet PC schaltet sich automatisch ein. Die Ladeanzeige »« (blau) wird eingeblendet, der Ladefortschritt wird angezeigt.

Hinweise:

- Trennen Sie den Tablet PC erst dann vom Netzadapter, wenn der Akku komplett aufgeladen ist. Wenn der Akku geladen ist, erlischt das Ladesymbol in der Ladeanzeige. Warten Sie nach dem Aufladen etwa eine Minute ab, bevor Sie das Gerät wieder einschalten.
- Während des Ladevorganges kann der Tablet PC betrieben werden.



Warnung:

- Wenn Sie ein Ersatznetzteil (5 V, 2 A) benötigen, wenden sich bitte an Ihren Händler vor Ort. Verwenden Sie keine 12-V-Ladegeräte; Grundig haftet nicht für Schäden, die durch den Einsatz von 12-V-Ladegeräten entstehen können.



VORBEREITEN

Micro SD-Speicherkarte einsetzen

Der Tablet PC unterstützt micro SD-Karten (TF-Karten) bis maximal 32 GB Speicherkapazität.

- 1 Ein-/Austaste »« drücken und ca. 3 Sekunden gedrückt halten.
- 2 Die Schaltfläche »« Ausschalten« berühren und mit Schaltfläche »OK« bestätigen.
- 3 Speicherkarte – mit den Kontakten nach unten – in den Kartensteckplatz einschieben, bis sie einrastet.
 - Bestimmte Dateien auf der Speicherkarte werden automatisch gestartet, nachdem die Karte vom Tablet PC erkannt wurde.

Micro SD-Speicherkarte entnehmen

- 1 Ein-/Austaste »« drücken und ca. 3 Sekunden gedrückt halten.
- 2 Die Schaltfläche »« Ausschalten« berühren und mit Schaltfläche »OK« bestätigen.
- 3 Zum Entnehmen der Speicherkarte diese etwas eindrücken und dann abziehen.

Tablet PC einschalten

- 1 Tablet PC einschalten, dazu Ein-/Austaste »« drücken und gedrückt halten.
 - Das Display leuchtet auf, nach etwa 100 Sekunden ist das Gerät betriebsbereit.

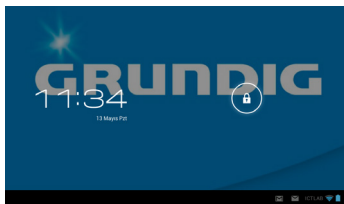



Hinweise:

- Ist das Display gesperrt, das Schloss-Symbol nach rechts schieben, das Display wird freigegeben.
- Wenn Sie das Schloss-Symbol auf „Google“ oder das Fotosymbol schieben, erfolgt ein Schnellzugriff auf diese Funktionen.

VORBEREITEN

Energie sparen



Wenn das Display ausgeschaltet wird, wechselt das Gerät in den Energiesparmodus.

- 1 Display ausschalten, dazu Ein-/Austaste »« kurz drücken.
- Das Display wird abgeschaltet und gesperrt.
- 2 Display einschalten, dazu Ein-/Austaste »« noch einmal kurz drücken.
- Der Tablet PC ist nach ca. 1 Sekunde betriebsbereit.

Hinweise:

- Im Energiesparmodus werden Funktionen wie Audio- / oder Videowiedergabe nicht unterbrochen. Es wird nur das Display abgeschaltet.
- Wir empfehlen, nicht benötigte Applikationen zu schließen um Akkukapazität zu sparen, dazu Schaltfläche »« antippen und die Applikation nach links „wegschieben“.

Tablet PC ausschalten

- 1 Ein-/Austaste »« drücken und ca. 3 Sekunden gedrückt halten.
- Das Abschaltmenü wird eingeblendet.
- 2 Die Schaltfläche » Ausschalten« berühren und mit Schaltfläche »OK« bestätigen.

Warnung:

- Bei geringer Akkukapazität wird eine Meldung eingeblendet. Der Tablet PC schaltet sich automatisch ab, wenn er nicht in absehbarer Zeit geladen wird.
- Wenn sich der Tablet PC nicht einschalten lassen sollte, ist vermutlich der Akku erschöpft. Ladegerät an Buchse »**DC in**« anschließen und Akku laden. Wenn sich der Tablet PC nach wie vor nicht einschalten lassen sollte, lassen Sie ihn zunächst 5 - 10 Minuten aufladen, bevor Sie ihn erneut einschalten.

EINSTELLUNGEN

Sprache der Benutzerführung und Zeitzone wählen

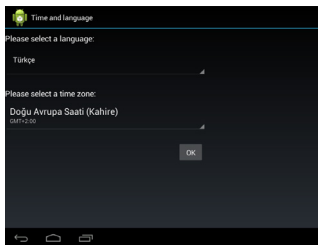

- 1 Tablet PC einschalten, dazu Ein-/Austaste »« drücken und gedrückt halten.
- 2 Display entsperren dazu das Schloss-Symbol nach rechts schieben.
 - Bei der Ersten Inbetriebnahme wird das Menü »Time and language« eingeblendet.



- 3 Den Menüpunkt »Please select a language« antippen und die gewünschte Sprache wählen.
- 4 Den Menüpunkt »Please select a time zone« antippen und die gewünschte Zeitzone wählen.
- 5 Einstellung mit Schaltfläche »OK« bestätigen.

Standortdienst von Google aktivieren

Einige Applikationen benötigen den Standortdienst von Google, um Informationen aktuell anzuzeigen.

- 1 Das Symbol »« antippen.
 - Das Applikationsmenü wird eingeblendet.
- 2 Den Menüpunkt »Einstellungen« antippen.
- 3 Die Zeile »Standortdienste« antippen.
- 4 Im Kästchen hinter »Standortdienste von Google« ein Häkchen setzen.
- 5 Zurückschalten zum Hauptmenü mit »«.

EINSTELLUNGEN

WLAN aktivieren und Netzwerk konfigurieren

Ihr Tablet PC ist mit integrierter WLAN-Technologie ausgestattet, um sich über ein WLAN-Netzwerk mit dem Internet zu verbinden.

Zum Konfigurieren des WLAN-Netzwerks muss sich der Tablet PC im Bereich des WLAN-Netzwerks befinden, das zur Verbindung benutzt wird.

- 1 Das Symbol »« antippen.
 - Das Applikationsmenü wird eingeblendet.
- 2 Den Menüpunkt »Einstellungen« antippen.
- 3 Die Zeile »WLAN« antippen und WLAN durch Antippen der Schaltfläche »AUS« aktivieren.
 - Die vorhandenen Netzwerke werden automatisch angezeigt.
- 4 Namen des gewünschten Netzwerkes antippen.
 - Bei der ersten Anwahl muss ein Passwort eingegeben werden.
- 5 Passwort eingeben und mit Schaltfläche »Verbinden« bestätigen.
 - Nach erfolgreicher Anmeldung wird »Verbunden« eingeblendet.

- 6 Zurückschalten zum Hauptmenü mit »«.

Smartphone als WLAN Hotspot einrichten

Für eine mobile Verbindung zum Internet können Sie Ihr Smartphone als WLAN Hotspot einrichten. Wenn das Smartphone als WLAN Hotspot verwendet wird, kann nicht telefoniert werden.

- 1 Am Tablet PC das Symbol »« antippen.
 - Das Applikationsmenü wird eingeblendet.
- 2 Den Menüpunkt »Einstellungen« antippen.
- 3 Die Zeile »WLAN« antippen und WLAN durch Antippen der Schaltfläche »AUS« aktivieren.
 - Die vorhandenen Netzwerke werden automatisch angezeigt.
- 4 Am Smartphone die „Mobilnetzwerk-Freigabe“ aktivieren.
 - Nach kurzer Zeit wird der Name des Smartphone`s am Tablet PC angezeigt.
- 5 Den Namen des Smartphone`s antippen.

EINSTELLUNGEN

6 Das Passwort für das Smartphone eingeben und durch Antippen der Schaltfläche »Verbinden« aktivieren.

- Nach kurzer Zeit ist die Verbindung hergestellt.

Hinweis:

- Das Passwort finden Sie im Menü „WLAN-Hotspot-Einstellungen“ des Smartphone`s.

„Gmail“ Konto anlegen

Damit über den Google Play Store Applikationen geladen und installiert werden können, müssen Sie ein „Gmail“ Konto anlegen.

Hinweis:

- Wenn Sie schon ein „Gmail“ Konto haben, die Schaltfläche »Vorhandenes Konto« antippen und Daten eingeben.

1 Die Applikation »Play Store« antippen.

2 Die Schaltfläche »Neu erstellen« antippen.

3 Die notwendigen Eingaben (Vorname, Nachname, Nutzernamen, usw.) über die Tastatur eingeben und jeweils mit »←« bestätigen.

4 Daten absenden, dazu die Schaltfläche »Anmelden« antippen.

Hinweis:

- Wenn Sie ein weiteres „Gmail“ Konto erstellen wollen, unter »KONTEN« die Zeile »+ Konto hinzufügen« antippen, die Zeile »Google« antippen, die Schaltfläche »Neu erstellen« antippen und Daten eingeben.

Applikationen mit dem Google Play Store installieren

Über den Google Play Store können Sie Applikationen aussuchen, laden und installieren.

Hinweis:

- Beachten Sie, etliche Applikationen, Spiele, Filme oder Musik sind kostenpflichtig.

1 Die Applikation »Play Store« antippen.

2 Gewünschte Rubrik (APPS, SPIELE usw.) antippen.

3 Gewünschte Applikation, Spiel, usw. auswählen (antippen).

4 Applikation, Spiel, usw. installieren, dazu die Schaltfläche »INSTALLIEREN« antippen.

EINSTELLUNGEN

Hinweis:

- Ggf. Berechtigungen akzeptieren.
- 5 Die Applikation, das Spiel, usw., wird installiert.
- 6 Die Applikation, das Spiel, usw., öffnen.
- 8 Zurückschalten zum »Play Store« mit »«.

Funktionen im Menü

Im Menü »Einstellungen« finden Sie alle notwendigen Funktionen für Ihren Tablet PC.

- 1 Das Symbol »« antippen.
- Das Applikationsmenü wird eingeblendet.
- 2 Den Menüpunkt »Einstellungen« antippen.
- 3 Benötigte Zeile (Funktion) antippen.

Hinweise:

- Die Information zur gewählten Funktion wird rechts eingeblendet.
- Zum Aktivieren bestimmter Funktionen in das jeweilige Kästchen einen Haken setzen.

Tablet PC zurücksetzen

Sollte Ihr Tablet PC nicht mehr zu Ihrer Zufriedenheit funktionieren, können Sie ihn auf den Werkzustand zurücksetzen. Alle Daten werden dabei gelöscht.

- 1 Das Symbol »« antippen.
- Das Applikationsmenü wird eingeblendet.
- 2 Den Menüpunkt »Einstellungen« antippen.
- 3 Die Zeile »Sichern & zurücksetzen« antippen.
- 4 Die Zeile »Auf Werkzustand zurück« antippen.

Hinweise:

- Lesen Sie die Hinweise zum Löschen sorgfältig.
- 5 Die Schaltfläche »Tablet zurücksetzen« antippen.
- 6 Die Schaltfläche »Alles löschen« antippen.



Warnung:

- Diese Aktion kann nicht rückgängig gemacht werden!



Der Browser

Hinweis:

- Die WLAN-Verbindung muss aktiviert sein.

- 1 Browser aufrufen, dazu die Applikation » Browser« antippen.
- 2 Die Adresszeile antippen, gewünschte Internetadresse eingeben und mit »« bestätigen.

Hinweise:

- Weitere Funktionen im Browser finden Sie unter »«.
- Wollen Sie Lesezeichen bearbeiten, die Schaltfläche »« antippen.
- 3 Browser beenden, dazu die Schaltfläche »« antippen.

Der Dateimanager (Explorer)

- 1 Dateimanager aufrufen, dazu » Explorer « antippen.
 - Der Dateimanager wird eingeblendet.
- 2 Das gewünschte Speichermedium »SD Card«, »Internal Memory« oder »USB« antippen.
 - Die Dateiliste des Speichermediums wird eingeblendet.

Hinweis:

- Nun können Sie Dateien oder Ordner hinzufügen, löschen, kopieren oder einfügen, indem Sie die Datei über den Ordner angepinnt halten, das gewünschte Ziel auswählen, die Bearbeiten-Option wählen und Datei oder Ordner mit der „Einfügen“-Option an das gewünschte Ziel kopieren.

Tablet PC mit einem PC verbinden



Sie können Daten vom/zum PC überspielen.

- 1 PC einschalten und starten.
- 2 Beiliegendes USB-Kabel in Buchse »« des Tablet PCs und in einen freien USB-Port des PCs stecken.
 - Die Geräteverbindung wird von Windows erkannt und angezeigt.
 - Beim Anschluss an den PC schaltet sich der Tablet PC automatisch ein.
 - Jetzt können Dateien des Tablet PCs zum PC übertragen oder gelöscht werden.

Warnung:

- Bei aktiver PC-Verbindung keine Audio- oder Videodateien öffnen. Grundig übernimmt keine Haftung, falls es zu Beschädigungen oder Datenverlusten aus diesem Grunde kommen sollte.

USB-Datenträger anschließen

- 1 USB-Datenträger an das USB Adapterkabel anschließen.
- 2 USB Adapterkabel an Buchse »« des Tablet PCs anschließen.
- 3 Das Symbol »« antippen.
 - Das Applikationsmenü wird eingeblendet.
- 4 Die Applikation » Explorer« antippen.
- 5 Die Zeile »USB« antippen.
 - Der Inhalt des USB-Datenträgers wird angezeigt.

Tablet PC an ein Fernsehgerät anschließen

Hinweis:

- Für den Anschluss an das Fernsehgerät wird ein HDMI-Adapterkabel benötigt (Mini-HDMI auf Standard-HDMI), nicht im Lieferumfang enthalten.
- 1 Mini-HDMI Stecker in die Mini-HDMI Buchse des Tablet PCs stecken.
- 2 Standard-HDMI Stecker in geeignete HDMI-Buchse des Fernsehgerätes stecken.
- 3 Am Fernsehgerät den HDMI-Programmplatz wählen.
- 4 Am Tablet PC die Wiedergabe starten (Musik, Bild oder Video).
 - Der Inhalt wird am Fernsehgerät angezeigt.

INFORMATIONEN

Fehlermeldungen

Fehlermeldungen über Netzwerk- oder Empfangsstörungen

- Je nach Umgebungsbedingungen kann der Empfang von Funksignalen an bestimmten Stellen deutlich eingeschränkt sein. Ändern Sie den Aufstellort und versuchen Sie es dann erneut. Wenige Zentimeter können einen deutlichen Unterschied bewirken.
- Bestimmte Funktionen müssen zusätzlich gebucht werden. Ihr Netzbetreiber oder Internetanbieter informiert Sie gerne.

Der Touchscreen reagiert langsam oder ungenau

Wenn der Touchscreen Ihres Gerätes nicht problemlos reagieren sollte:

- Schutzfolie vom Touchscreen abziehen, wenn angebracht. Schutzfolien (auch zusätzlich erworbene) können die Berührungserkennung des Gerätes deutlich verschlechtern und werden daher auch nicht empfohlen.
- Ihre Hände sollten trocken und sauber sein, bevor Sie den Touchscreen berühren.

- Gerät noch einmal starten; auf diese Weise lassen sich viele Softwarefehler beheben.
- Gerätesoftware (Firmware) stets aktualisieren.
- Wenn der Touchscreen verkratzt oder beschädigt werden sollte, das Gerät vom autorisierten Grundig-Kundendienst reparieren lassen.

Das Gerät reagiert nicht mehr, Fehlermeldungen werden angezeigt

Wenn das Gerät nicht mehr reagieren sollte, die laufenden Applikationen beenden. Schafft dies keine Abhilfe, das Gerät neu starten oder zurücksetzen.

Falls das Gerät nicht mehr reagieren sollte, den Ein-/Ausschalter für 8 - 10 Sekunden gedrückt halten.

INFORMATIONEN

Das Gerät wird heiß

- Ihr Gerät kann sich erwärmen, wenn es längere Zeit benutzt wird oder mit Applikationen arbeiten, die den Prozessor stark auslasten. Dies ist völlig normal und wirkt sich nicht negativ auf Lebenserwartung und Leistung Ihres Gerätes aus.

Schutz der persönlichen und wichtigen Daten

- Wichtige Daten regelmäßig sichern. Grundig haftet nicht für Datenverluste.
- Bevor das Gerät entsorgt wird, alle Daten sichern und das Gerät auf den Auslieferungszustand zurück setzen, damit persönliche Daten nicht in die falschen Hände geraten können.
- Die von einer Applikation geforderten Berechtigungen beachten, bevor die Applikationen geladen und installiert wird. Kritisch hinterfragen, wenn Applikationen auf besonders viele Funktionen oder auf persönlichen Daten zugreifen wollen.

- Konten regelmäßig auf nicht autorisierte oder verdächtige Zugriffe überprüfen. Wenn Missbrauch von persönlichen Daten bemerkt wird, Serviceanbieter kontaktieren und Kontodaten löschen oder ändern.
- Wenn das Gerät verloren oder gestohlen wird, zum Schutz der persönlichen Daten unverzüglich die Kennwörter der Konten ändern.
- Keine Applikationen aus unbekanntem Quellen benutzen, Gerät mit einem Kennwort oder PIN-Code absichern.
- Bevor das Gerät vom autorisierten Kundendienst repariert, wird immer eine vollständige Sicherung der Daten und Applikationen anlegen. Grundig haftet bei der Reparatur nicht für den Erhalt der Daten.

INFORMATIONEN

Nutzungsbeschränkungen

CE 0700 !

Dieser Tablet-Computer darf nur mit dem mitgelieferten Netzteil betrieben werden.

Direktive 2006/95/EC zu Elektrogeräten, die innerhalb bestimmter Spannungsgrenzwerte genutzt werden müssen

Direktive 2004/108/EC zur elektromagnetischen Kompatibilität.

Hiermit erklärt Grundig, dass dieses Gerät die maßgeblichen Voraussetzungen und sonstigen relevanten Vorgaben der Direktive 1999/5/EC erfüllt.

Den genauen Wortlaut der Konformitätserklärung (DOC) finden Sie auf der GRUNDIG Homepage www.grundig.com/download/doc.

Bei der Nutzung dieses Gerätes sind gesetzliche Vorgaben in folgenden europäischen Ländern zu beachten:

AT <input checked="" type="checkbox"/>	DE <input checked="" type="checkbox"/>	MT <input checked="" type="checkbox"/>	GB <input checked="" type="checkbox"/>	BE <input checked="" type="checkbox"/>	GR <input checked="" type="checkbox"/>	NL <input checked="" type="checkbox"/>	IS <input checked="" type="checkbox"/>
CY <input checked="" type="checkbox"/>	HU <input checked="" type="checkbox"/>	PL <input checked="" type="checkbox"/>	LI <input checked="" type="checkbox"/>	CZ <input checked="" type="checkbox"/>	IE <input checked="" type="checkbox"/>	PT <input checked="" type="checkbox"/>	NO <input checked="" type="checkbox"/>
DK <input checked="" type="checkbox"/>	IT <input checked="" type="checkbox"/>	SK <input checked="" type="checkbox"/>	CH <input checked="" type="checkbox"/>	EE <input checked="" type="checkbox"/>	LV <input checked="" type="checkbox"/>	SI <input checked="" type="checkbox"/>	BG <input checked="" type="checkbox"/>
FI <input checked="" type="checkbox"/>	LT <input checked="" type="checkbox"/>	ES <input checked="" type="checkbox"/>	RO <input checked="" type="checkbox"/>	FR <input type="checkbox"/>	LU <input checked="" type="checkbox"/>	SE <input checked="" type="checkbox"/>	TR <input checked="" type="checkbox"/>

Dieses Gerät darf in außereuropäischen Ländern eingesetzt werden.

Italien

Beim privaten Einsatz wird eine allgemeine Genehmigung benötigt, wenn WAS/RLAN außerhalb des privaten Umfeldes eingesetzt wird. Bei öffentlicher Nutzung ist eine allgemeine Autorisierung erforderlich.

Norwegen

Funkgeräte dürfen innerhalb eines Umkreises von 20 km um das Zentrum von Ny-Alesund, Svalbord genutzt werden.

Türkei

Die WLAN (Wi-Fi)-Funktionen dieses Tablet-Computers dürfen nur in Innenräumen genutzt werden. Der Außeneinsatz ist in der Türkei untersagt. Achten Sie darauf, dass die WLAN (Wi-Fi)-Funktion beim Einsatz im Freien abgeschaltet ist.

INFORMATIONEN

Russland

FHSS-modulierte SRD

Maximal 2,5 mW äquivalente isotrope Strahlungsleistung. Maximal 100 mW äquivalente isotrope Strahlungsleistung. SRD darf bei Außenanwendungen ungeachtet der Installationshöhe ausschließlich zur Sammlung von Telemetriedaten für automatische Überwachungs- und Ressourcenberechnungssysteme eingesetzt werden. Zu anderen Zwecken darf SRD im Außeneinsatz nur bei Installationshöhen bis 10 m eingesetzt werden.

Maximal 100 mW äquivalente isotrope Strahlungsleistung

SRD mit DSS und sonstige FHSS-Breitbandmodulation. Maximale mittlere äquivalente isotrope Strahlungsleistung: 2 mW/MHz. Maximal 100 mW äquivalente isotrope Strahlungsleistung. Maximale mittlere äquivalente isotrope Strahlungsleistung: 20 mW/MHz. Maximal 100 mW äquivalente isotrope Strahlungsleistung. SRD darf bei Außenanwendungen ausschließlich zur Sammlung von Telemetriedaten für automatische Überwachungs- und Ressourcenberechnungssysteme eingesetzt werden. Maximale mittlere äquivalente isotrope Strahlungsleistung: 10 mW/MHz. Maximal 100 mW äquivalen-

te isotrope Strahlungsleistung bei Innenanwendungen bei einem maximalen Antennengewinn von 6 dBi.

Ukraine;

Äquivalente isotrope Strahlungsleistung \leq 100 mW

Warnung:

Bei einer Aktualisierung des Systems werden sämtliche Daten des lokalen Laufwerks gelöscht. Bitte wichtige Daten sichern, bevor die Aktualisierung ausgeführt wird. Nach der Aktualisierung können vorinstallierte Applikationen beim ersten Systemstart deutlich langsamer als gewohnt ausgeführt werden. Bitte kurze Zeit warten und anschließend das System neu starten.

INFORMATIONEN

Technische Daten

Hardwarekonfiguration	
CPU-Frequenz	1.20 GHz
CPU	Mediatek MT8125 Quad Core
Interner Speicher	1GB DDR3
Display	7.85" 1024x768
	Kapazitives Multitouch-Display (5-Punkte-Touchscreen)
Speicher	8 GB
WLAN	WLAN 802.11 b/g/n +3.0 HS+4.0 LE
Audio	Ein Lautsprecher
Speicherkarte	Micro SD-Karte bis 32 GB
Akku	Wiederaufladbarer Lithium-Ionen-Akku (3500 mAh, 3,7 V); Netzteilanschluss: 5 V, 2 A
Datenschnittstelle	Highspeed-USB 2.0, unterstützt OTG
Betriebssystem	
Betriebssystem	Google Android 4.2.2
Kamera	
Front	1,2 Megapixel
Rückseite	5 Megapixel, Blitz
I/O ports	1 x Micro USB 2.0 OTG Port 1 x Audio Combo Jack 1 x Micro SD 1 x Integrated Microphone
Weight / Dimension	325 g / 140.6x200x8.2 (mm)

TECHNISCHE DATEN

Funktionalität	
Wechseldatenträger	Kann als portable Festplatte eingesetzt werden
Audio	MP3, WMA, OGG, APE, FLAC, AAC, WAV
Video	H.264, VP8, RV, WMV, AVS, MPEG4 etc. 1080p-Videoausgang, 720p, HTML 5, Flash 0.2 unterstützt
Foto	JPG, BMP, PNG
Sonstiges	2D/3D-Grafikprozessoren, OpenGL ES 2.0/1.1- und Open VG1.1-Unterstützung
	Internet, E-Mail, Dateimanager
	Uhr, Wecker, Rechner, Recorder
EQ-Modi	Normal, Pop, Rock, Klassik, Bass, Jazz, Benutzer- definiert
Sprache	Mehrsprachig (optional)
Wiederholungs- modus	Titel einzeln abspielen, Titel wiederholen, alle Titel abspielen, Demo
Aufzeichnung	Aufzeichnung per Mikrofon, 3GPP- Aufzeichnungsformat
Zusätzliche technische Daten	
Akkubetriebszeit	Audiowiedergabe: etwa 10 Stunden. Videowied- ergabe: etwa 4 Stunden
	Internet: etwa 4 Stunden

Hinweis:

Die Abbildungen dieser Anleitung dienen nur zur Veranschaulichung. Technische Daten, Bedienung und Aussehen können sich ohne Vorankündigung ändern.

GRUNDIG Kundenberatungszentrum

Montag bis Freitag von 8.00 bis 18.00 Uhr

Deutschland: 0911 / 59 059 730

Österreich: 0820 / 220 33 22 *

* gebührenpflichtig (0,145 €/Min. aus dem Festnetz,
Mobilfunk: max. 0,20 €/Min.)

Haben Sie Fragen?
Unser Kundenbera-
tungszentrum steht
Ihnen werktags stets
von 8.00 - 18.00
Uhr zur Verfügung.

LEGAL DISCLAIMER

Some contents and services that may be accessed by this device is the property of third persons and protected by the copyright, patent, trade mark and/or other intellectual property laws. These contents and services are provided for personal use for non-commercial purposes. You shall not use any content or service in a way that is not allowed by the content owner or service provider. Without limiting the provisions above, you shall not change, copy, re-publish, upload, post, transfer, translate, sell, derive, abuse or distribute any content or service provided to you by this device in any way and in any medium unless it is expressly permitted by the current content owner or service provider.

"THIRD PARTY CONTENT AND SERVICES" ARE PROVIDED "AS IS." ARÇELİK DOES NOT WARRANT ANY CONTENT OR SERVICE PROVIDED IN THIS WAY FOR ANY PURPOSE, WHETHER IT IS EXPRESSED EXPLICITLY OR IMPLICITLY. ARÇELİK DENIES

ANY IMPLIED WARRANTIES, INCLUDING BUT NOT LIMITED TO THE FIT FOR A SPECIFIED PURPOSE AND RE-PURCHASE WARRANTIES. ARÇELİK DOES NOT WARRANT ACCURACY, VALIDITY, CURRENCY, LEGALITY OR COMPLETENESS OF ANY CONTENT OR SERVICE PROVIDED BY THIS DEVICE AND SHALL NOT BE LIABLE FOR ANY DIRECT, INDIRECT, CONSEQUENTIAL, INCIDENTAL, SPECIAL, OR PUNITIVE DAMAGES, ATTORNEYS FEES, COSTS OR OR LOSSES OF ANY OTHER KIND ARISING FROM THE USE OF ANY CONTENT OR SERVICE BY YOU OR ANY THIRD PERSON OR FROM THE INFORMATION INCLUDED IN THESE CONTENT AND SERVICES, UNDER ANY CONDITION INCLUDING TORT, WHETHER IT IS SUBJECT TO A CONTRACT OR NOT, EVEN IF WE HAVE BEEN ADVISED OF THE POSSIBILITY OF SUCH DAMAGES."

LEGAL DISCLAIMER

Third party services may be discontinued or interrupted at any time; and Arçelik does not state or guarantee that any content or services may be used for any specified time. Content and services are transferred by third persons via networks and communications facilities on which Arçelik does not have any control. Without limitation of the generality this disclaimer, Arçelik explicitly denies any responsibility or liability caused by the interruption or discontinuation of any content or services provided with this device.

Arçelik is not responsible or liable for the customer services for the content and services. Any questions or requests related with the content or services shall always be directed to the relevant content and service providers.

CONTENTS

60 LEGAL DISCLAIMER

63 SAFETY INFORMATION

- 63 Warning for Package!
- 63 WEEE Waste Electrical and Electronic Equipment Disposal:
- 63 Things to Be Done for Energy Saving
- 63 Traffic Safety
- 64 Operating Conditions
- 66 Privacy
- 66 BATTERY
- 67 Chargers
- 68 Radio Waves
- 70 Network or service error messages displayed on your device
- 70 Touchscreen responds slowly or badly
- 70 Your device freezes and important errors occur
- 70 Your device is hot to touch
- 71 Keep your personal information and important data safe
- 72 Restrictions on Usage

74 OVERVIEW OF THE PRODUCT

- 74 Introduction of Buttons

76 PREPARATION FOR USE

- 76 PC Connection
- 76 Turning on
- 77 Power OFF
- 77 Using TF expansion cards
- 77 Charging the battery
- 79 Main user interface (explanation of menu symbols)
- 80 WiFi Setting
- 80 WIFI on setting:
- 80 WIFI setting and network connection:
- 80 USB-HOST function
- 80 U-Disk read function:
- 81 External 3G USB Hardware Lock:
- 81 Recording
- 82 Explorer

85 PRODUCT SPECIFICATIONS

SAFETY INFORMATION

Warning for Package!

Packages are manufactured from the recyclable materials in accordance with our National Environmental Legislation. Packaging materials should not be disposed of with domestic wastes and ensured to be delivered to packaging collection points assigned by the local authorities.

WEEE Waste Electrical and Electronic Equipment Disposal:



This product has been manufactured from high quality, recyclable and reusable materials and parts. Therefore, they should not be disposed of into normal domestic wastes, and must be delivered to a collection point used for recycling electric and electronic devices. This condition is stated with the symbol here on the product, package or in the user manual. Please ask local administration about those collection points. You can recycle old devices and have an important contribution to environment protection.

Things to Be Done for Energy Saving

- Block WLAN feature automatically when the device is not connected by a WLAN APP.
- Turn off synchronization feature when the device is not synchronizing with a web server.
- Activate the brightness setting and adjust the brightness level for power saving mode.
- Time-out allows you set how long the device shall wait before the background illumination is turned off.

We advise you to read this section carefully before using your device. Manufacturer shall not be held responsible for damages that may be caused by misuse or any use contrary to the instructions specified here.

Traffic Safety

Considering the studies which show that using any device during driving constitutes a serious risk, we ask the drivers not to use their devices unless they have parked their vehicle even if they use a hands-off kit (vehicle kit, headphones etc.).

Do not use your device or headphones to listen to music or radio while driving.

SAFETY INFORMATION

Using headphones may be risky and it is forbidden in some areas. When it is turned on, your device may generate electromagnetic waves that may interfere with the electronic systems of your vehicle such as ABS brake system or airbags. To prevent any problem:

- Do not put the device on the dashboard or on an airbag deployment zone.
- Consult the authorized dealership or manufacturer of your vehicle to check whether the dashboard is protected against device radio-frequency energy.

Operating Conditions

- We advise you to turn off your device from time to time to obtain best performance from your device.
- Turn off your device before boarding on a plane.
- Turn off your device in medical facilities - other than the specified zones. As for many other device types used frequently in these days, these devices may interfere with other electrical or electronic devices or other devices that use radio frequencies.

- Turn off your device in the vicinity of gas or flammable liquids. Always observe the signs and instructions in fuel storage areas, gas stations, chemical facilities or areas with explosion risk.
- Keep at least 15 cm. away medical devices such as pacemaker, hearing aid or infusion pump when the device is turned on. Especially, device shall be held against the other ear than the one with hearing aid, if it is used.
- To prevent hearing disorders, hold your device away from your ear when you are using hands-off mode as high volume may cause hearing damage.
- Do not let children use the device and/or play with the device or its accessories unless they are supervised.
- Remember that your device contains allergen substances when you are installing the cover.
- Always use your device carefully and keep it in a clean and dust-free environment.

SAFETY INFORMATION

- Do not expose your device to adverse weather conditions or environmental conditions (humidity, moisture, rain, liquid ingress, dust, sea weather etc.). Operating temperatures as recommended by the manufacturer are 5 °C to +35 °C.
- Over 35 °C, the readability of the device screen may deteriorate; however this is not a serious condition, it is temporary.
- Do not open, dismantle or attempt to repair your device.
- Do not drop, throw or bend your device.
- If the glass screen is damaged, cracked or broken, do not use the device to prevent risk of injury.
- Do not paint your device.
- Use the chargers and accessories provided with the product only. Use of other types of chargers or accessories may damage the device and render the warranty void.
- Always remember to make backup copies and keep a written copy of all important information recorded in your device.
- Some people may have an epileptic seizure or blackout when they are exposed to flashing lights or when they play video games. These seizures or blackouts may be experienced by a person who has never experienced these before. If you had an epileptic seizure or blackout or if these conditions are seen in your family, please your physician before playing video games or activating flashing lights on your device.
- Parents shall observe their children when they are playing video games or using other features that include flashing lights. Everyone shall end the operation of the device and consult a physician when any of the following symptoms are seen: spasm, twitch, loss of consciousness, involuntary movements or disorientation. Please take the following safety precautions to limit the occurrence of these symptoms:
- Do not play games or use features with flashing lights when you are weary or sleepless.
- Take breaks of 15 minutes minimum each hour.
- Play games in a room with all lights are lit.

SAFETY INFORMATION

- Play the game by putting the screen away from you as much as possible.
- If your hands, elbows or arms get tired while you are playing, quit playing and rest for a few hours before starting to play again.
- If your hands, elbows or arms hurt while you are playing or after you have played, quit playing and consult a physician.
- When you play games in your device, you may sometimes experience disturbances on your hands, arms, shoulders or other parts of your body. Follow the instructions to prevent problems such as tendinitis, carpal tunnel syndrome or other musculoskeletal disorders.

-  Listening to music with a high volume for a long period in the music player may harm your ears.

Privacy

Please remember that you shall observe laws and regulations in effect in your area or in the area where you will use your device for taking pictures and recording voice with your device. As per such laws and regulations, it may be certainly prohibited to take pictures of other people or their features and/or recording their voices and to copy and distribute such records as it may be considered as a breach of privacy. When required, taking permission for recording private or confidential conversations or for taking a person's photo in advance is the sole responsibility of the user; manufacturer, authorized dealer or retailer (including operators) of the device shall not be responsible for any improper use of the device.

BATTERY

Examine the following precautions on battery use:

- Do not attempt to open the battery (due to risk of toxic fumes and burns).

SAFETY INFORMATION

- Do not perforate, dismantle the battery or cause a short circuit in the battery.
- Do not burn the battery or dispose of the battery with household waste and do not store it in temperatures over 55°C.

Batteries shall be recycled as per local environmental regulations.



This symbol on your device, battery and accessories means that these products shall be taken to collection points at the end of their life cycles:

- Municipal waste disposal centers with special waste containers for the elements of this device
- Collection points on the sales points Therefore, recyclable materials shall be prevented to be disposed of to the environment and their components may be re-used.

In EU countries:

You may access these collection points free of charge.

All products bearing this sign shall be brought to these collection points.

In countries other than EU:

The components of the devices with this symbol shall not be disposed of to regular waste bins if proper recycling and collections are available in your area, instead they shall be taken to collection points for recycling.

Chargers

Chargers that are connected to mains power supply operate in the following temperature interval: 5°C to 35°C.

Chargers designed for your device is suitable to the safety standards for IT equipment and office equipment usage. These also comply with the 2009/125/EC environmental design directive. Due to difference in electrical specifications, a charger you have bought in a region may not operate in another region. Chargers shall only be used for this purpose.

SAFETY INFORMATION

Radio Waves

THIS DEVICE COMPLIES WITH THE INTERNATIONAL RADIO WAVE EXPOSURE REGULATIONS.

Your device is a radio receiver and transmitter. It is designed so that it will not exceed the radio wave (radio frequency electromagnetic fields) exposure limits recommended by international guidelines. The guidelines were developed by an independent scientific organization (ICNIRP) and include a substantial safety margin designed to assure the safety of all persons, regardless of age and health. The radio wave exposure guidelines use a unit of measurement known as the Specific Absorption Rate, or SAR. The SAR limit for mobile devices is 2 W/kg.

Tests for SAR are conducted using standard operating positions with the device transmitting at its highest certified power level in all tested frequency bands. The highest SAR values under the ICNIRP guidelines for your device model are listed below:

Maximum SAR value for this model and conditions where this value is recorded:		
Body-worn SAR	Wi-Fi	0,068 W/kg.

During use, the actual SAR values for your device are usually well below the values state. This is because, for purposes of system efficiency and to minimize interference on the network, the operating power of your mobile device is automatically decreased when full power is not needed for the call. The lower the power output of the device, the lower its SAR value.

Body-worn SAR testing has been carried out at a separation distance of 1.5 cm.

To meet RF exposure guidelines during body-worn operation, the device should be positioned at least at the specified distance away from the body.

SAFETY INFORMATION

If you are not using an approved accessory, ensure that whatever product is used is free of any metal and that it positions the device at least at the specified distance away from the body.

Organizations such as World Health Organization and US Food and Drug Administration have advised that persons may use a hands-free device, which keep wireless device away from the head and body during usage, or limit the usage of their devices if they are worried and reduce their exposure rates.

SAFETY INFORMATION

Network or service error messages displayed on your device

- Receiving of the signal may be reduced if you are in an area where the signal is weak or where it is received badly. Take your device to another place and try again.
- You may not access some options without subscription. Consult your service provider for more information.

Touchscreen responds slowly or badly

Try the following if your device has a touchscreen and it does not respond correctly:

- Remove the protective sheath on the touchscreen, if available. Protective sheaths may prevent recognition of the inputs by the device and they are not recommended for devices with touchscreen.
- Ensure that your hands are dry and clean when you touch the touchscreen.
- Restart your device to remove any software fault.

- Ensure that your device software is upgraded to latest version.
- If the touchscreen is scratched
- or damaged, take your device to nearest authorized Arçelik workshop.

Your device freezes and important errors occur

You may have to close the applications or reset your device when your device freezes or seizes. If your device does not respond or an application freezes still, turn of that application from task manager. If your device have frozen or it does not respond, press and hold the power switch for 8 to 10 seconds.

Your device is hot to touch

- Your device may get hot when you use applications that require more power or use the application on your device for a long time. This is normal and does not affect the lifecycle or performance of your device.

SAFETY INFORMATION

Keep your personal information and important data safe

- Make sure that you have backed up your important data when you use your device. Arçelik is not responsible for loss of data.
- Back up all your data and then reset your device to prevent usage of personal information for improper purposes when you will dispose of your device.
- Read the permissions screen when you are downloading applications. Especially be careful against applications that access many functions and to a considerable amount of your personal information.
- Check your accounts regularly for unauthorized or suspicious access. If you observe any sign of misuse in your personal information, consult your service provider and delete or change your account information.
- If your device is lost or stolen, change the passwords of your accounts to protect your personal information.
- Do not use applications from unknown sources and lock your device using a model, password or PIN code.
- Make sure that a back-up has been made before delivering it to authorized workshop. Arçelik is not responsible for the data safety of the devices brought to the workshop.

INFORMATION

Restrictions on Usage

CE 0700 !

This tablet PC shall only be operated with the mains adaptor provided with the set.

Directive 2006/95/EC for electric devices that shall be used within certain voltage limits.

Directive 2004/108/EC for electromagnetic compatibility.

Hereby, ARÇELİK declares that this device is compatible with the main requirements and other relevant requirements of directive 1999/5/EC.

You may find a copy of the Declaration of Conformity (DoC) as an extra card inside the manual.

This device may be used by considering the legal regulations in the following European countries.

AT	DE	MT	GB	BE	GR	NL	IS
CY	HU	PL	LI	CZ	IE	PT	NO
DK	IT	SK	CH	EE	LV	SI	BG
FI	LT	ES	RO	FR	LU	SE	TR

This device can be operated in non-European countries.

For customers in Italy:

For private use, a general authorization is required if WAS/RLAN's are used outside own premises. For public use, a general authorization is required.

For customers in Norway:

It is allowed to use radio devices in the geographical area within a radius of 20 km from the center of Ny-Alesund, Svalbord.

For customers in Turkey:

The WLAN (Wifi) feature of this tablet PC shall be used indoors only. Outdoor use is prohibited in Turkey. Make sure that the WLAN (Wifi) feature is switched in outdoor use.

INFORMATION

For customers in Russia:

FHSS modulated SRD

Maximum 2.5 mW e.i.r.p. Maximum 100 mW e.i.r.p. SRD allowed to be used in outdoor applications only for the collection of telemetry data for automatic monitoring and resource calculation systems, without any limitation on the installation height. SRD allowed to be used for other purposes in outdoor applications where installation height does not exceed 10 m. Maximum 100 mW e.i.r.p. Interior applications

SRD with DSS and other FHSS wide band modulation. Maximum mean e.i.r.p. density is 2 mW/MHz. Maximum 100 mW e.i.r.p. Maximum mean e.i.r.p. density is 20 mW/MHz. Maximum 100 mW e.i.r.p. SRD allowed to be used in outdoor applications only for the collection of telemetry data for automatic monitoring and resource calculation systems. Maximum mean e.i.r.p. density is 10 mW/MHz. Maximum 100 mW e.i.r.p. indoor applications, with built-in antenna with amplification factor up to 6 dBi

For customers in Ukraine:

e.i.r.p. < 100 mW..

Environmental Warning

This product is manufactured from high-quality parts and materials which can be reused and recycled.



Therefore, do not dispose of the product with normal domestic waste at the end of its service life. Take the product to a collection point for the recycling of the electrical and electronic equipment. This is indicated by these symbols on the product, in the operating manual and on the packaging.

Please find out about collection points operated by your local authority. Help protect the environment by recycling used products.

OVERVIEW OF THE PRODUCT

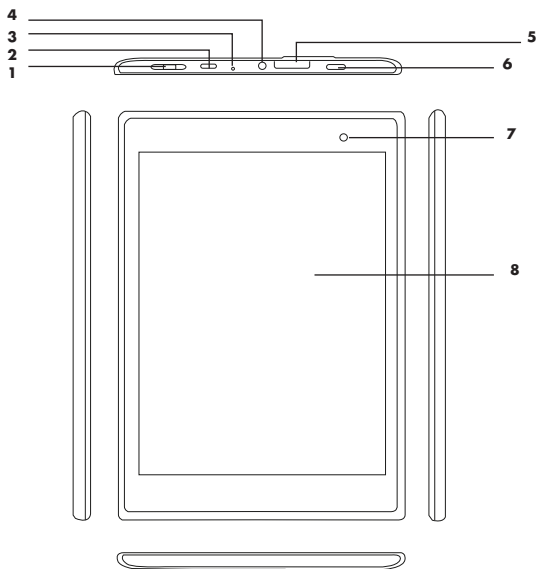

Introduction of Buttons

- 1 - Volume -: Press briefly/ Volume +: Press briefly
- 2 - Micro USB port.
- 3 - Microphone
- 4 - Headphone: 3.5mm headphone port.
- 5 - TF card: TF expansion card port.
- 6 - Power Switch
- 7 - Front camera
- 8 - Touch screen

OVERVIEW OF THE PRODUCT

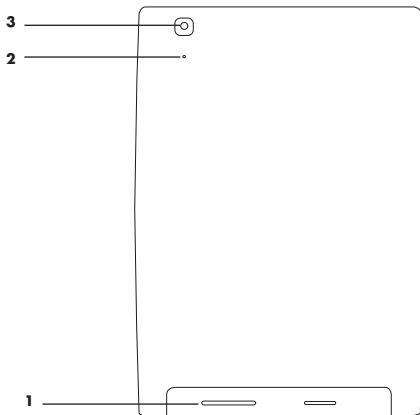

Introduction of Buttons

- 1 - Speaker
- 2 - Reset button
- 3 - Rear camera

PREPARATION FOR USE

PC Connection

Start your PC and connect your device to PC using the USB cable delivered with the product for USB charging and file transfer. Device connection shall be displayed; thus, you may copy/delete the files in the player via PC.

Warning:

Do not open a music or video file while it is connected to PC. Please remember that we do not accept any responsibility for damages due to such misuse.

Turning on

On the Power on mode, press "Power Switch" for a long time, system shall display android power on status bar and shall switch to the system menu after about 100s; display is locked, move the lock  over the white spot, device lock shall be opened automatically as shown on the figure below:

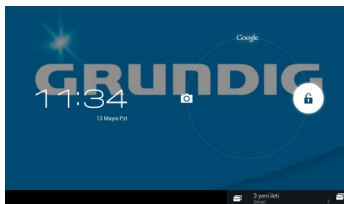
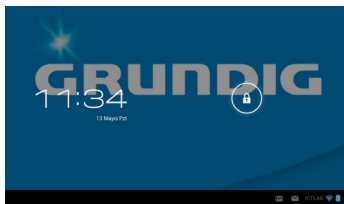

Connect the device to PC, system shall start the device automatically (provides power only, it does start charging).

Power saving and display lock: turn on the device and press "POWER" switch briefly, device shall switch to SLEEP power saving mode, display shall be turned off and display lock mode shall be switched on at this time. If you press "POWER" switch again, system shall return to the bright display back in 1 second.

PREPARATION FOR USE

Note:

On power saving mode, operations such as music, video play etc. shall not be paused and shall be continued; device shall only lock the display and switch to black screen.

When the system is pending, device shall be turned off if you press the "power switch" for 10 seconds; and it shall be turned on if you press the "power switch" again.

Power OFF

On the power ON mode, power off menu shall be displayed if you press the "power switch" for 3 seconds; press the "Turn off" switch to turn the player off.

Warning:

When the power is not sufficient, device shall display alerts continuously and it shall be turned off automatically if it is not charged; if the device does not turn on, please check the power status, if the power is still out of service, try to turn on the device within 5 to 10 minutes after you have connected the device to charging.

Using TF expansion cards

1. Connect the player to PC, 2 Removable Disks shall be displayed: first one is the integrated flash memory, and the second one is the TF card. If you have not installed a TF expansion card to the player, a second Removable Disk shall not be displayed.

Warning:

player supports TF type expansion cards only (maximum memory: 32GB).



2. Install expansion card.

To install: Install the expansion card according to the indicator next to the card slot. Files stored in the card memory may be played when the player recognizes the expansion card. To remove the card: Press on the expansion card slowly and remove it.

Charging the battery

1. For best results, charge the device 7 to 8 hours before the first operation in order to confirm the full power and then use the device.

PREPARATION FOR USE

2. Install the MINI 5IN USB port of the adaptor to USB port of the device, and the other port of the adaptor to the DC port, then the device shall be turned on automatically; blue slide  symbol is displayed and battery capacity may be read during the charging operation. You shall not remove the charger from the outlet until the power is charged fully. When the indicator light is turned to blue, blue bar  of the battery symbol is stopped. When the charging is complete, wait for a minute and then turn on the device.

Warning:







If you require a special charger (5V-2A), consult your local distributor.

Do not use a 12V charger, otherwise Arçelik does not accept responsibility for the damages due to the usage of 12V chargers for your device.

PREPARATION FOR USE

Main user interface (explanation of menu symbols)



Symbol	Introduction of functions	Symbol	Introduction of functions
	Back button		Returns to main menu when pressed in any interface
	Last operations menu		System detected a new device
	To display current system time		Battery symbol indicating remaining power
	Function module menu		

Introduction of operation

PREPARATION FOR USE

WiFi Setting

WIFI on setting:

Click the module menu symbol , enter module menu list, click "setting" button to enter the setting menu, and click "wireless & networks" button to enter this sub-menu, then select "Wi-Fi" option:

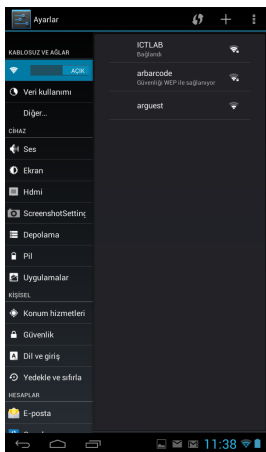

WIFI setting and network connection:

Click "Wi-Fi setting" button to enter this menu; system shall detect the WIFI network name automatically. There are two Wifi networks as shown below:

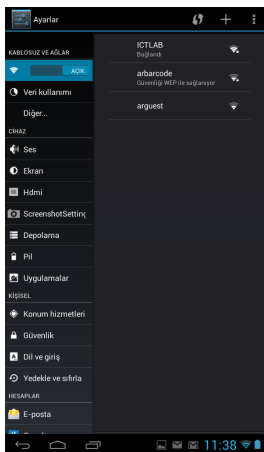

USB-HOST function

U-Disk read function:

Install the U-disk to HOST/OTG port, click on the "explorer" symbol, click "USB" option, enter U-disk file list as follows:

PREPARATION FOR USE

External 3G USB Hardware Lock:

3G USB-DONGLE not supported.

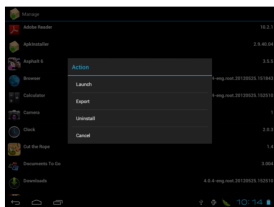

- Launch: launches the application
- Export: exports the application to T-Flash card
- Uninstall : removes the application
- Search at market: searches application in the app market.
- Cancel: cancels the operation
- Exit: exits from the screen and returns to main menu.

Recording

Enter this menu by clicking record symbol (🎤) on the main menu, click

the record button (⏺) to start recording. Click stopbutton (⏹) to stop recording.

Click (▶) button to play therecord. System shall display a warning that indicates if this record shall be used or deleted, you may select this manually.

Playing the record: select audio play to play the record; select the record file from explorer first, then click "play" button.

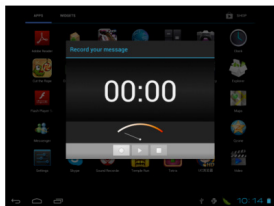

PREPARATION FOR USE

Explorer

While Wifi is connected, click Explorer () symbol on the main menu and enter menu, click website address column and enter the address of the website to be displayed:

Warning:

Explorer is popular at the moment, please use it according to the Explorer standard usage rules.

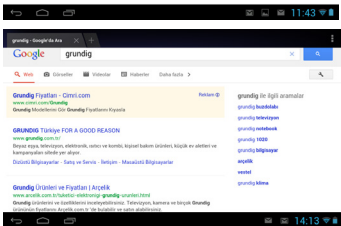
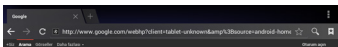

PREPARATION FOR USE

Warning:

All data in local disk are deleted when the system is upgraded. Please back-up important information before upgrade. After the upgrade, pre-installed applications shall run slowly when the disk section is started for first time; please wait for a little time, system speed shall return to normal when it is started again for the second time.

Technical specifications

Hardware configuration	
Main Frequency	1.20 GHz
CPU	Mediatek MT8125 Quad Core
Internal Memory	1 GB DDR3
Display	7.85" 1024x768
	Capacitive display with multi-touch capability (5PIN touchscreen)
Memory	8GB
WiFi	Wi-Fi 802.11 b/g/n +3.0 HS+4.0 LE
Audio	Single Speaker
Expansion card	Micro SD card with a support for 32GB Micro SD maximum (TF)
Battery	3500 mAh/3.7V,5V 2A rechargeable Li-ion battery
Data port	High speed USB 2.0, supports OTG function
Operating System	
operating system	Google Android 4.2.2
Camera	
Front	1.2 Megapixel
Rear	5 Megapixel

PREPARATION FOR USE

I/O ports	1 x Micro USB 2.0 OTG Port 1 x Audio Combo Jack 1 x Micro SD 1 x Integrated Microphone
Weight / Dimension	325 g / 140.6x200x8.2 (mm)

PRODUCT SPECIFICATIONS

Functionality	
Portable memory	It may be used as a portable hardware disk
Audio	MP3,WMA,OGG,APE,FLAC,AAC,WAV
Video	Support for H.264,VP8,RV,WMV,AVS,MPEG4 etc., 1080P video output, 720P, HTML5, Flash 0.2 support
Photo	Support for JPG, BMP, PNG etc.
Other	2D/3D graphic processing unit, OpenGL ES 2.0/1.1 and Open VG1.1 support
	Internet, E-mail, Explore display
	Clock, Alarm Clock, Calculator, Recorder
Audio mode	Normal, Pop, Rock, Classical, Bass, Jazz, User defined
Language	Multi-language (optional)
Repeat mode	Single track once, single track repeat, all tracks once, demo
Recording	Support for microphone, 3GPP recording format
Technical specifications	
Battery usage period	Audio play time about: 10 hours, video play time: about 4 hours
	Internet browsing time: about 4 hours

Note:

The figures in the manual are for reference purposes only. Technical specifications, button operation or appearance may be changed without informing the user in advance. Thank you for your understanding.

R&TTE Declaration of Conformity (Doc)

No: 2014/211

We,

Arçelik A.Ş. Elektronik İşletmesi
Cumhuriyet Mah. E5 Yan Yol No:1 34520
Beylikdüzü, İstanbul, Turkey

declare under our sole responsibility that the product ;

Grundig brand Tablet PC

GTB 801

to which this declaration relates is in conformity with the essential requirements and other relevant requirements of the R&TTE Directive (1999/5/EC).

The product is in conformity with the following standards and/or other normative documents:

- Art 3.1.a (Protection of health and of the safety of the user)
 - EN 60950-1:2006 + A1:2010 + A12: 2011
 - EN 50 332-1 (2000)
 - EN 50 360(2001)
 - EN 62209-2: 2010
 - EN 62311: 2008
 - EN 50332-2: 2003
- Art 3.1.b (Protection requirements with respect to electromagnetic compability)
 - EN 301 489-1 v.1.9.2
 - EN 301 489-17 v.2.1.1
 - EN 61000-3-2: 2006/ A2:2009
 - EN 301489-17: 2009 (V2.1.1),
 - EN 61000-3-3: 2008
- Art 3.2 (Effective use of spectrum so as to avoid harmful interferences)
 - EN 300328 v.1.7.1

NOTIFIED BODY INVOLVED:

Königswinkel 10, D-32825 Blomberg, Germany

Identification number: 0700

PLACE AND DATE OF ISSUE : İSTANBUL, 13.08.2014

Yekta URAL

Quality Assurance Manager

Arçelik A.Ş.

CE 0700 !

Grundig Intermedia GmbH
Beuthener Strasse 41
90471 Nürnberg, Germany

www.grundig.com
???????????? 14/34

AUS GUTEM GRUND

GRUNDIG